

HITACHI

Split-Klimaanlage

Innengerät



MODELL

RAK-VJ18PHAE
RAK-VJ25PHAE
RAK-VJ35PHAE
RAK-VJ42PHAE
RAK-VJ50PHAE

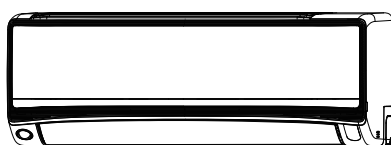

RC-AGS1EA0E



RAK-VJ18PHAE
 RAK-VJ25PHAE
 RAK-VJ35PHAE
 RAK-VJ42PHAE
 RAK-VJ50PHAE

Bedienungsanleitung

Seite 18~34

Lesen Sie diese Bedienungsanleitung vollständig durch, um eine optimale Geräteleistung und einen langjährigen störungsfreien Betrieb sicherzustellen.

Diese Raumklimaanlage ist nur für die Nutzung in Wohngebäuden vorgesehen. Sie ist nicht geeignet für den Schutz, die Konservierung oder die Haltbarmachung von Nahrungsmitteln, Tieren, Pflanzen, Präzisionsmaschinen, Kunstwerken, Medikamenten o. ä.

SICHERHEITSHINWEISE



Lesen Sie vor der Inbetriebnahme des Geräts sorgfältig die folgenden Sicherheitshinweise durch, um eine ordnungsgemäße Verwendung sicherzustellen.



Dieses Gerät ist mit R32 gefüllt.

- Achten Sie besonders auf mit **⚠ Warnung** und **⚠ Vorsicht** gekennzeichnete Hinweise. Wenn mit „Warnung“ gekennzeichnete Hinweise nicht strengstens beachtet werden, kann dies schwere oder tödliche Verletzungen zur Folge haben. Wenn mit „Vorsicht“ gekennzeichnete Hinweise nicht ordnungsgemäß beachtet werden, kann dies schwerwiegende Folgen haben. Bitte beachten Sie alle Anweisungen genauestens, um die Sicherheit zu gewährleisten.
- Die Symbole haben folgende Bedeutung. (Die nachfolgenden Symbole sind Beispiele.)



Vergewissern Sie sich, dass ein Erdleiter angeklemt ist.



Dieses Symbol weist auf ein Verbot hin.



Dieses Symbol weist darauf hin, dass die Anweisungen beachtet werden müssen.

- Bewahren Sie dieses Handbuch nach dem Lesen auf.

VORSICHTSMASSNAHMEN FÜR DIE INSTALLATION

⚠ WARNUNG	<ul style="list-style-type: none"> • Versuchen Sie nicht, die Bauweise des Geräts zu ändern. Bei einem Umbau kann es zu Wasserlecks, Störungen, Kurzschlüssen oder einem Brand kommen. 	 VERBOT
	<ul style="list-style-type: none"> • Beauftragen Sie Ihren Händler oder einen qualifizierten Techniker mit der Installation des Geräts. Wenn Sie das Gerät selbst installieren, kann es zu Wasserlecks, Störungen, Kurzschlüssen oder einem Brand kommen. 	
	<ul style="list-style-type: none"> • Klemmen Sie einen Erdleiter an. Platzieren Sie den Erdleiter nicht in der Nähe von Wasser- oder Gasleitungen, Blitzableitern oder dem Erdleiter des Telefons. Bei unsachgemäßer Installation des Erdleiters besteht Stromschlag- und Brandgefahr. 	 ERDLEITER ANKLEMMEN
	<ul style="list-style-type: none"> • Verwenden Sie ausschließlich die angegebenen Leitungen für R32. Die Verwendung anderer Leitungen kann Defekte an den Kupferleitungen oder Störungen zur Folge haben. • Verwenden Sie bei Installations-, Transport- oder Reparaturarbeiten kein anderes Kältemittel als das auf dem Außengerät angegebene (R32). Die Verwendung eines anderen Kältemittels kann zu Störungen oder Schäden am Gerät sowie zu Verletzungen führen. 	
⚠ VORSICHT	<ul style="list-style-type: none"> • Es muss ein Trennschalter installiert werden, der für den Montageort geeignet ist. Ohne Trennschalter besteht die Gefahr eines Stromschlags. 	 VERBOT
	<ul style="list-style-type: none"> • Installieren Sie das Gerät nicht in der Nähe von Orten, an denen sich entzündbare Gase befinden. Das Außengerät kann in Brand geraten, wenn entzündbare Gase in seiner Nähe entweichen. 	
	<ul style="list-style-type: none"> • Stellen Sie bei der Installation des Abflussschlauchs einen gleichmäßigen Wasserfluss sicher. 	
	<ul style="list-style-type: none"> • Stellen Sie sicher, dass eine einphasige Stromversorgung von 220-240 V verwendet wird. Eine andere Stromversorgung kann zu einer Überhitzung elektrischer Komponenten und damit zu Brandgefahr führen. 	 VERBOT



















VORSICHTSMASSNAHMEN FÜR DEN TRANSPORT UND FÜR WARTUNGSARBEITEN

⚠ WARNUNG	<ul style="list-style-type: none"> • Bei ungewöhnlichen Vorkommnissen (wie Brandgeruch) nehmen Sie das Gerät außer Betrieb und schalten den Trennschalter aus. Wenden Sie sich an Ihren Händler. Wenn Sie das Gerät bei ungewöhnlichen Vorkommnissen weiter betreiben, kann es zu Störungen, Kurzschlüssen oder einem Brand kommen. 	 AUS
	<ul style="list-style-type: none"> • Wenden Sie sich an Ihren Händler, um Wartungsarbeiten durchführen zu lassen. Unsachgemäße Wartungsarbeiten durch den Gerätebesitzer können zu Stromschlägen und einem Brand führen. 	
	<ul style="list-style-type: none"> • Wenden Sie sich an Ihren Händler, wenn das Gerät ab- und wieder aufgebaut werden muss. Wenn Sie selbst das Gerät unsachgemäß ab- und wieder aufbauen, kann es zu Stromschlägen oder einem Brand kommen. 	

VORSICHTSMASSNAHMEN FÜR DEN BETRIEB

⚠ WARNUNG	<ul style="list-style-type: none"> • Vermeiden Sie im Interesse Ihrer Gesundheit direkte Zugluft über einen längeren Zeitraum. 	 VERBOT
	 VERBOT <ul style="list-style-type: none"> • Stecken Sie keine Gegenstände wie Stifte in die Blende auf der Einlass- und Lüfterseite, da der Hochgeschwindigkeitslüfter im Inneren Gefahren hervorrufen kann. 	
	<ul style="list-style-type: none"> • Verwenden Sie keinen Leiter als Sicherungsdraht, da dies zu einem tödlichen Unfall führen könnte. 	 VERBOT
	 AUS <ul style="list-style-type: none"> • Trennen Sie das Gerät während eines Gewitters von der Stromversorgung und schalten Sie den Trennschalter aus. 	
	<ul style="list-style-type: none"> • Sprühdosen und andere brennbare Materialien dürfen nicht näher als 1 Meter von den Luftauslässen des Innen- und des Außengeräts abgestellt werden. Die Erhöhung des Innendrucks einer Sprühdose durch heiße Luft kann zu Rissen und Beschädigungen führen. 	 VERBOT

VORSICHTSMASSNAHMEN FÜR DEN BETRIEB

	<ul style="list-style-type: none"> Diese Raumklimaanlage ist nur für die Nutzung in Wohngebäuden vorgesehen. Sie ist nicht geeignet für den Schutz, die Konservierung oder die Haltbarmachung von Nahrungsmitteln, Tieren, Pflanzen, Präzisionsmaschinen, Kunstwerken, Medikamenten o. ä. 	
	<ul style="list-style-type: none"> Das Produkt muss unter Beachtung der Herstellerangaben betrieben werden und darf nur für den vorgesehenen Zweck genutzt werden. 	 <small>VERBOT</small>
	 <small>NICHT MIT NASSEN HÄNDEN</small> <ul style="list-style-type: none"> Versuchen Sie nicht, das Gerät mit nassen Händen zu bedienen – es besteht Lebensgefahr. 	
	<ul style="list-style-type: none"> Wenn Sie das Gerät bei gleichzeitigem Gebrauch von Brennstoffen betreiben, lüften Sie den Raum regelmäßig, um eine ausreichende Sauerstoffzufuhr zu gewährleisten. 	 <small>VORSICHTSMASSNAHMEN GENAUJESTENS EINHALTEN</small> 
	 <small>VERBOT</small> <ul style="list-style-type: none"> Richten Sie den kalten Luftstrom aus der Luftaustrittsblende nicht direkt auf Geräte zum Heizen und zur Warmwasserbereitung (Wasserkocher, Herd usw.), da sie dadurch in ihrer Funktion beeinträchtigt werden können. 	
	<ul style="list-style-type: none"> Achten Sie darauf, dass der Anbaurahmen für das Außengerät stets sicher befestigt und unbeschädigt ist. Andernfalls könnte das Außengerät herunterfallen und eine Gefahr darstellen. 	 <small>VERBOT</small>
	 <small>VERBOT</small> <ul style="list-style-type: none"> Reinigen Sie die Klimaanlage nicht mit Wasser und stellen Sie keinen Behälter mit Wasser (z. B. eine Blumenvase) auf das Innengerät. Es sind möglicherweise Stromlecks vorhanden, die zu Stromschlägen führen können. 	
	<ul style="list-style-type: none"> Platzieren Sie keine Pflanzen oder Tiere direkt unter dem Luftstrom, da Zugluft Pflanzen und Tieren schadet. 	 <small>VERBOT</small>
	 <small>AUS</small> <ul style="list-style-type: none"> Beenden Sie den Gerätebetrieb mit der Fernbedienung und schalten Sie den Trennschalter aus, während Sie das Gerät reinigen. Andernfalls kann der Hochgeschwindigkeitslüfter innerhalb des Geräts zu Verletzungen führen. 	
	<ul style="list-style-type: none"> Schalten Sie den Trennschalter aus, wenn das Gerät längere Zeit nicht verwendet wird. 	 <small>AUS</small>
	 <small>VERBOT</small> <ul style="list-style-type: none"> Stellen Sie sich nicht auf das Außengerät und stellen Sie keine Gegenstände darauf ab. 	
	<ul style="list-style-type: none"> Wenn das Gerät bei geöffneten Türen und/oder Fenstern betrieben wird (bei einer konstanten Luftfeuchtigkeit von mehr als 80 %) und der Luftdeflektor längere Zeit nach unten weist oder sich automatisch bewegt, kondensiert Wasser am Luftdeflektor und tropft gelegentlich herunter. Damit Ihre Einrichtung nicht feucht wird, vermeiden Sie derartige Betriebsbedingungen über einen längeren Zeitraum. 	 <small>VERBOT</small>
	 <small>VERBOT</small> <ul style="list-style-type: none"> Wenn die Temperatur im Raum die Kühl- bzw. Heizleistung des Geräts übersteigt (z. B. wenn sich mehrere Personen im Raum aufhalten, zusätzliche Heizgeräte verwendet werden usw.), kann die voreingestellte Raumtemperatur nicht erreicht werden. 	
	<ul style="list-style-type: none"> Die Reinigung des Innengeräts darf nur von autorisiertem Fachpersonal durchgeführt werden. Wenden Sie sich bitte an Ihren Fachhändler. Ein handelsübliches Reinigungsmittel oder Ähnliches kann die Kunststoffteile beschädigen oder das Abflussrohr verstopfen, sodass Wasser heraustropfen kann, was die Gefahr eines Stromschlags birgt. 	 <small>VERBOT</small>
	 <small>VERBOT</small> <ul style="list-style-type: none"> Sprühen Sie keine Pestizide, brennbaren Sprays, Deodorants, antibakteriellen Mittel usw. auf die Innengeräte, da es andernfalls zu Bränden, Verformungen, Kältemittel- und Wasseraustritt kommen kann. 	
	 <small>NICHT BERÜHREN</small> <ul style="list-style-type: none"> Berühren Sie nicht den Luftauslass, die untere Fläche oder die Aluminiumlamellen des Außengeräts. Es besteht Verletzungsgefahr. 	
	<ul style="list-style-type: none"> Berühren Sie nicht das Kältemittelrohr oder das Verbindungsventil. Es besteht Verbrennungsgefahr. 	 <small>NICHT BERÜHREN</small> 
	<ul style="list-style-type: none"> Dieses Gerät sollte nicht von Kindern oder Personen bedient werden, die eingeschränkte körperliche, sensorische oder mentale Fähigkeiten besitzen oder nicht über die entsprechenden Erfahrungen oder das entsprechende Wissen verfügen, es sei denn, sie wurden in der Bedienung des Geräts unterwiesen und werden bei den entsprechenden Tätigkeiten beaufsichtigt. Achten Sie darauf, dass Kinder nicht mit dem Gerät spielen. 	



VORSICHT

Betriebsbereich

Betriebsmodus	Kühl-/Entfeuchterbetrieb	Heizbetrieb
Außentemperatur	-10 °C bis 46 °C	-15 °C bis 21 °C

Bezeichnungen und Funktionen der einzelnen Teile

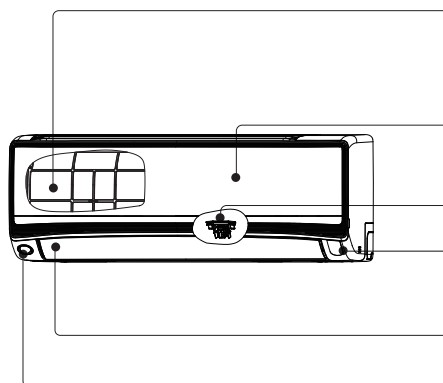
Innengerät



Luftfilter

Verhindert das Eindringen von Staub in das Innengerät.
(Siehe Seite 30)

Frontblende

(Siehe Seite 31)

Anzeigen des Innengeräts

Leuchten zum Anzeigen des Betriebszustands.
(Siehe Seite 22)

Horizontaler Deflektor, vertikaler Deflektor (Luftauslass)

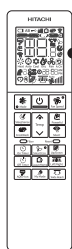

Fernbedienung

Sendet ein Betriebssignal an das Innengerät zur Steuerung des gesamten Geräts.

Modellbezeichnung und Abmessungen

MODELL	BREITE (mm)	HÖHE (mm)	TIEFE (mm)
RAK-VJ18PHAE, RAK-VJ25PHAE, RAK-VJ35PHAE RAK-VJ42PHAE, RAK-VJ50PHAE	780	280	227

Anzeigen des Innengeräts

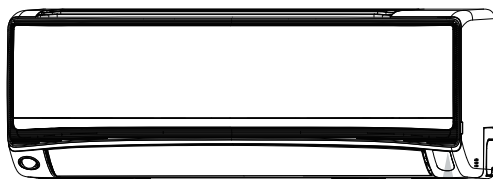

Betriebsanzeige (gelb)

Diese Anzeige leuchtet während des Betriebs.

In den folgenden Fällen blinkt die Betriebsanzeige während des Heizbetriebs.

(1) Beim Vorwärmen

Für ca. 2 bis 3 Minuten nach dem Starten des Geräts.

(2) Beim Abtauen

Das Abtauen erfolgt etwa einmal pro Stunde, wenn sich Reif auf dem Wärmetauscher des Außengeräts bildet. Der Vorgang dauert jeweils ca. 5 bis 10 Minuten.



Timer-Leuchte (orange)

Diese Leuchte ist eingeschaltet, wenn der Timer in Betrieb ist.

WLAN-Anzeige (blau)

Reinigungsfunktionsanzeige (grün)

Diese Anzeige wird für die FrostWash-Funktion, den Schimmelwächter und das Filtersymbol verwendet.

Manueller Ein/Aus-Schalter

Mit diesem Schalter können Sie das Gerät ein- bzw. ausschalten, wenn die Fernbedienung nicht funktioniert.

- Wenn Sie den manuellen Ein/Aus-Schalter drücken, wird das Gerät im Automatikbetrieb gestartet.
- Wenn der Betrieb mit dem manuellen Ein/Aus-Schalter gestartet wird, nachdem die Stromzufuhr unterbrochen und dann wiederhergestellt wurde, läuft das Gerät im Automatikbetrieb.

! VORSICHT

Schalten Sie den Trennschalter aus, wenn das Gerät längere Zeit nicht verwendet wird.

☆ Wenn die Stromversorgung eingeschaltet bleibt, ohne dass das Gerät läuft, verbraucht der Steuerkreis eine geringe Menge Strom. Diese Strommenge kann eingespart werden, indem das Gerät mit dem Netzschalter (bzw. mit dem Trennschalter, falls die Stromversorgung über das Außengerät erfolgt) ausgeschaltet wird.

■ Anbringen der Luftreinigungsfilter (Zubehör) am Filterrahmen

- Befestigen Sie die Luftreinigungsfilter wie gezeigt am Anschlussrahmen.
- Bei Verwendung der Luftreinigungsfilter sind die Kühlleistung und die Kühlgeschwindigkeit etwas geringer.
- Die Luftreinigungsfilter sind nicht waschbar. Wir empfehlen die Reinigung mit einem Staubsauger. Die Nutzungsdauer beträgt 1 Jahr. Bitte wenden Sie sich an Ihren Händler, wenn Sie einen neuen Luftreinigungsfilter bestellen möchten.

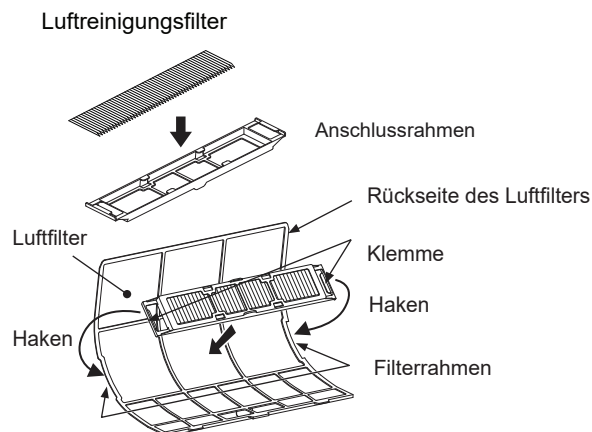

Bedienung der Klimaanlage per Smartphone

Integriertes airCloud Home-Modul

airCloud Home ist eine cloudbasierte Lösung, mit der Sie Ihr Hitachi Raumklimagerät per Smartphone fernsteuern können. Sie können die Klimaanlage ortsunabhängig mit Ihrem Smartphone bedienen und ihren Betriebszustand überprüfen.

Spezieller Server für die airCloud Home-App

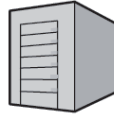

Übermittelt Befehle vom Smartphone an die Klimaanlage. Zudem wird der Betriebszustand der Klimaanlage an das Smartphone des Kunden gemeldet.

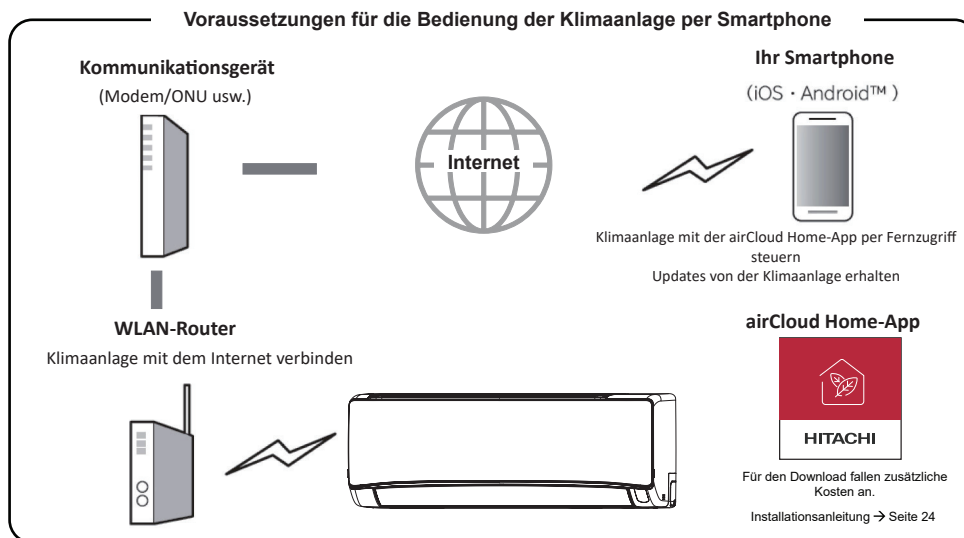

Was Sie bezüglich der Nutzung des Diensts überprüfen sollten

Internetumgebung zu Hause

- Die Nutzung des Diensts sowie von Glasfaser- (FTTH), ADSL-, CATV- (Kabelfernsehen) und anderen Internet-Diensten setzt eine funktionierende Breitbandverbindung voraus. Nicht verfügbar bei Einwahlverbindungen.
- Ausführliche Informationen zum Thema Internetverbindung erhalten Sie bei Ihrem Anbieter oder Netzbetreiber. Studieren Sie diesbezüglich Ihren Vertrag.
- Die Kosten für den Datenaustausch per Internet gehen zu Lasten des Kunden.

Smartphone

- iOS (iPhone usw.) 10.0/Android 8.0 oder höher (Stand: Dezember 2021)
- Welche Betriebssystemversionen unterstützt werden, erfahren Sie auf der Internet-Seite. Die Betriebssystemversion können Sie anhand der Version Ihres Smartphones überprüfen. Studieren Sie diesbezüglich die Bedienungsanleitung.
- Vergewissern Sie sich, dass Sie per WLAN eine Verbindung zum Router aufbauen können.
- Es wird nicht garantiert, dass Tablets funktionieren.

WLAN-Router

(im Folgenden: Router)

- Verwenden Sie einen Router, der das 2,4-GHz-Frequenzband unterstützt.
- Verwenden Sie aus Sicherheitsgründen unbedingt einen Router, der die Verschlüsselung nach WPA2 oder WPA (TKIP oder AES) beherrscht. Wir empfehlen die Verschlüsselung nach WPA2 (AES). Informationen zum Einrichten der Verschlüsselung sind der Bedienungsanleitung des Routers zu entnehmen.
- Router, die nur WEP unterstützen, können nicht verwendet werden.
- Es wird nicht garantiert, dass Mobilfunk-Router funktionieren.

Grundeinstellungen

Installieren Sie die airCloud Home-App auf Ihrem Smartphone

1) Suchen Sie nach der airCloud Home-App

- Bei Android-Modellen: Rufen Sie Google Play auf.
Android ist eine eingetragene Marke von Google LLC.
- Bei iOS-Modellen (iPhone): Rufen Sie den App Store auf.
iPhone ist eine eingetragene Marke von Apple Inc.

2) Nehmen Sie die Installation unter Beachtung der Anweisungen auf dem Display vor

- Damit Sie die App nutzen können, müssen Sie zunächst die Nutzungsbedingungen für den Dienst studieren und ihnen zustimmen.
- Die Anwendung an sich ist kostenlos, doch für das Herunterladen der Anwendung stellt Ihr Internet- oder Mobilfunkanbieter möglicherweise Download-Gebühren in Rechnung.
- Die Bezeichnungen und Symbole der Apps sind vom September 2021 und können sich im Rahmen späterer Updates ändern.

Hinweise:

- Der erste registrierte Benutzer wird grundsätzlich zum Gruppenadministrator, der andere Benutzer verwaltet und auch Zugriffsrechte für andere Benutzer festlegt.
- Bei einer gemeinsamen Nutzung durch mehrere Benutzer sollte der registrierte Benutzer die anderen Benutzer dazu auffordern, sich registrieren zu lassen.

Anmerkungen zum Thema WLAN



• Aktivieren Sie keine Fernzugriffsfunktionen im etwaigen Zugriffsbereich von Herzschrittmachern

Andernfalls wird die Funktion des Herzschrittmachers möglicherweise beeinträchtigt und es kommt möglicherweise zu einem Unfall.

• Aktivieren Sie keine Fernzugriffsfunktionen in der Nähe von Personen mit einem Herzschrittmacher oder Defibrillator

Bei zu großer Nähe beeinträchtigen die Funkwellen möglicherweise die Funktion von Herzschrittmachern und anderen Geräten.

Genutztes Frequenzband

Auf dem von dieser Klimaanlage genutzten Frequenzband werden neben industriellen, wissenschaftlichen und medizinischen Geräten (Mikrowellenherde usw.) auch private Funksender zur Identifizierung mobiler Objekte (genehmigungspflichtig), spezielle Funksender mit geringer Leistung (genehmigungsfrei) und Amateurfunksender (genehmigungspflichtig) betrieben.

1. Vergewissern Sie sich vor der Inbetriebnahme dieser Klimaanlage, dass in der Nähe keine lokalen Funksender zur Identifizierung von mobilen Objekten, keine Funksender mit geringer Leistung und keine Amateurfunksender in Betrieb sind.
2. Wenn die Klimaanlage den Betrieb von Funksendern stört, stellen Sie die Nutzung des Funksignals umgehend ein und erkundigen Sie sich bei dem nachstehend angegebenen Ansprechpartner nach Abhilfemaßnahmen.
3. Kontaktieren Sie auch uns, wenn es Probleme gibt, weil die Klimaanlage zum Beispiel Funksender stört.

So nutzen Sie die Frequenz

Modulation erfolgt mittels DSSS und OFDM

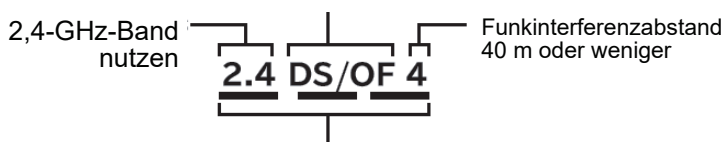

Bedeutet, dass das gesamte Frequenzband von 2,400 bis 2,4835 GHz genutzt und das Frequenzband des mobilen Identifikationsgeräts gemieden werden kann.

Geräte Zertifizierung

Diese Klimaanlage verfügt über eine integrierte Funkvorrichtung mit Bauartgenehmigung, sodass keine Lizenz für einen Funksender benötigt wird. Die folgenden Handlungen sind jedoch gesetzlich verboten.

- Zerlegen/Modifizieren der Funkvorrichtung.
- Entfernen des Typenschildes vom Hauptgerät.
- Unkenntlich machen der Angaben auf dem Typenschild des Hauptgeräts

Sicherheitsmaßnahmen

- Da das WLAN Funkwellen sendet und empfängt, besteht die Gefahr des unbefugten Zugriffs. Ergreifen Sie geeignete Sicherheitsvorkehrungen für den WLAN-Router (im Folgenden: Router), um die Datensicherheit zu gewährleisten. Es sei darauf hingewiesen, dass wir keine Verantwortung für Probleme übernehmen, die durch das Fehlen von Sicherheitsvorkehrungen verursacht werden.
- Für den Schutz des Routers empfehlen wir die Verwendung eines Passworts (Chiffrierschlüssel), das mindestens 8 und höchstens 63 Zeichen lang ist. (Angaben zur zulässigen Zeichenanzahl sind der Bedienungsanleitung des Routers zu entnehmen.) Wenn Sie das Passwort (den Chiffrierschlüssel) ändern, ändern Sie die Einstellung unter Beachtung des Abschnitts „Beim Austausch des Routers“ in der airCloud Home-App.

Firmware-Infos

- Diese Klimaanlage ist in der Lage, per Internet eine Verbindung zu unserem Server aufzubauen und ihre Firmware automatisch auf den neuesten Stand zu bringen. Beim Aktualisieren kann es zu Unterbrechungen der Funkverbindung kommen. Zudem kann der Datenaustausch langsam sein.
- Nehmen Sie keine Veränderungen an der Firmware vor und analysieren Sie sie nicht.

Nutzungsbeschränkungen

Beachten Sie die folgenden Nutzungsbeschränkungen.

Das Unternehmen haftet nicht für die Missachtung der Beschränkungen oder für zufällige Schäden, die sich aus der Nutzung oder aus der Unmöglichkeit der Nutzung der Klimaanlage ergeben.

- Stellen Sie keine Verbindung zu WLAN-Netzwerken her, für die Sie keine Nutzungsrechte haben. Bei der automatischen WLAN-Suche werden möglicherweise auch Netzwerke (*SSID) angezeigt, für die Sie keine Nutzungsrechte haben.

*SSID ist ein Name zur Identifizierung eines bestimmten Netzwerks im WLAN. Stimmt die SSID auf beiden Geräten überein, ist eine Verständigung möglich.

- Nicht an Orten verwenden, an denen Magnetfelder, statische Elektrizität oder Funkstörungen auftreten können.

Bei Verwendung in der Nähe folgender Geräte kann es zu Unterbrechungen der Kommunikation sowie zu Geschwindigkeitseinbußen kommen. Halten Sie möglichst viel Abstand.

- Mikrowellenherd beim Kochen
- Bluetooth-fähiges Gerät
- Andere WLAN-Geräte (Webcams, PCs usw.) als der Router (WLAN-Router), der mit dieser Klimaanlage kommuniziert.
- Wenn die Klimaanlage von einem Metallgebilde umgeben ist oder wenn es zwischen Gerät und Router ein Gebilde aus Metall oder Stahlbeton gibt, das keine Funkwellen durchlässt, findet möglicherweise keine Kommunikation statt, weil Störsignale empfangen werden oder die Reichweite zu kurz ist.

Informationen zur WLAN-Nutzung

- Die Klimaanlage kann von einer nicht direkt einsehbaren Stelle aus bedient werden. Dadurch ist es beispielsweise möglich, dass eine im Raum anwesende Person das Gerät einschaltet, während eine andere Person das Gerät von außen ausschaltet. Achten Sie besonders dann darauf, dass eine mit der Handhabung des Geräts vertraute Person in der Nähe ist, wenn Säuglinge, Kinder, Alte, Kranke oder Menschen mit Behinderungen im Raum sind. Machen Sie sich zudem mit den räumlichen Gegebenheiten vertraut, bevor Sie das Gerät in Betrieb nehmen.
- Ihr Smartphone und Ihre Klimaanlage tauschen per Internet und über unseren Server Daten aus. Je nach Beschaffenheit der Verbindung Ihres Mobilfunkanbieters, Routerkonfiguration und Erreichbarkeit des airCloud Home-Servers (Außerbetriebnahme aufgrund von Wartungsarbeiten usw.) kann es passieren, dass kein Datenaustausch möglich ist und das System nicht oder nur langsam funktioniert.
- Nachdem Sie die Klimaanlage mit dem Router verbunden haben, können Sie Daten übermitteln. Für die Nutzung fallen möglicherweise Festnetz- und/oder Mobilfunkgebühren an.
- Wenn die Klimaanlage längere Zeit nicht genutzt wurde oder das Heimnetzwerk komplett abgeschaltet war, empfiehlt es sich, das airCloud Home-Modul zu initialisieren und erneut zu verbinden.
- Geben Sie die SSID bzw. den Schlüssel dieser Klimaanlage nicht an Dritte preis.
- Unser Unternehmen garantiert die Reparatur dieser Klimaanlage, sofern bestimmte Voraussetzungen erfüllt sind. Den Erhalt und die Unversehrtheit gespeicherter Daten können wir jedoch nicht garantieren.
- Diese Klimaanlage speichert Informationen zur Netzwerkkonfiguration. Initialisieren Sie das integrierte airCloud Home-Modul, wenn Sie diese Klimaanlage entsorgen (siehe „Werkseinstellungen wiederherstellen“ auf Seite 29).
- Die Zuständigkeit für die Beseitigung etwaiger Mängel in der häuslichen Internet- und WLAN-Umgebung liegt beim Kunden.
- Beim Steuern der Klimaanlage mit der App kann es passieren, dass einige der konfigurierten Funktionen ausfallen. Mehr darüber erfahren Sie auf der Internet-Seite.

SSID/KEY-Aufkleber einfügen

Hier können Sie den SSID/KEY-Aufkleber des integrierten airCloud Home-Moduls der Klimaanlage einfügen, damit Sie später darauf zurückgreifen können. Bewahren Sie die Angaben gut auf, damit Sie das Gerät jederzeit koppeln können, und notieren Sie auch den Aufstellort (Wohn- oder Schlafzimmer usw.).

Typ „2“ bezeichnet Modelle mit integriertem airCloud Home-Modul.

Hier wird der SSID/KEY-Aufkleber eingefügt

SSID:	□
KEY:	□
TYPE: 2	

Aufstellort:

Softwarelizenz

Die in dieser Klimaanlage installierte Software besteht aus mehreren eigenständigen Softwaremodulen. Jedes Softwaremodul unterliegt dem Urheberrecht von Johnson Controls Air Conditioning (im Folgenden: „das Unternehmen“) und eines Dritten.

Des Weiteren enthält diese Klimaanlage von uns entwickelte oder erzeugte Softwaremodule. Diese Software und ihre Begleitdokumente unterliegen Eigentumsrechten und geistigen Eigentumsrechten unseres Unternehmens. Diese sind durch das Urheberrecht und weitere Gesetze geschützt.

Grundeinstellung der App

Installation der App

Rufen Sie Google Play oder den Apple Store auf (je nach Smartphone) und laden Sie die Anwendung „airCloud Home“ herunter.

- ※ Studieren und akzeptieren Sie die Nutzungsbedingungen der App.
- ※ Die App ist kostenfrei. Für den Download und die Nutzung stellt der Mobilfunkanbieter möglicherweise Datengebühren in Rechnung.
- ※ Android ist eine eingetragene Marke von Google LLC.
- ※ iPhone ist eine eingetragene Marke von Apple Inc.
- ※ QR-Code ist eine eingetragene Marke von DENSO WAVE Inc.

Anmeldung bei der App

- (1) Klicken Sie auf „Konto erstellen“.
- (2) Geben Sie Ihren Namen ein und klicken Sie auf „Weiter“.
- (3) Geben Sie Ihre Mobiltelefonnummer und Ihr Passwort ein (oder klicken Sie auf die Registerkarte „E-Mail“ und geben Sie Ihre E-Mail-Adresse und Ihr Passwort ein), lesen Sie die allgemeinen Geschäftsbedingungen, kreuzen Sie das Kästchen an und klicken Sie auf „Weiter“.
- (4) Geben Sie den Bestätigungscode ein, den Sie erhalten haben, und klicken Sie auf „Weiter“.
- (5) Klicken Sie auf „Meinen Standort automatisch erkennen“ oder geben Sie die Adressdetails manuell ein und klicken Sie auf „Fertigstellen“.
- (6) Das Konto wurde erfolgreich erstellt.

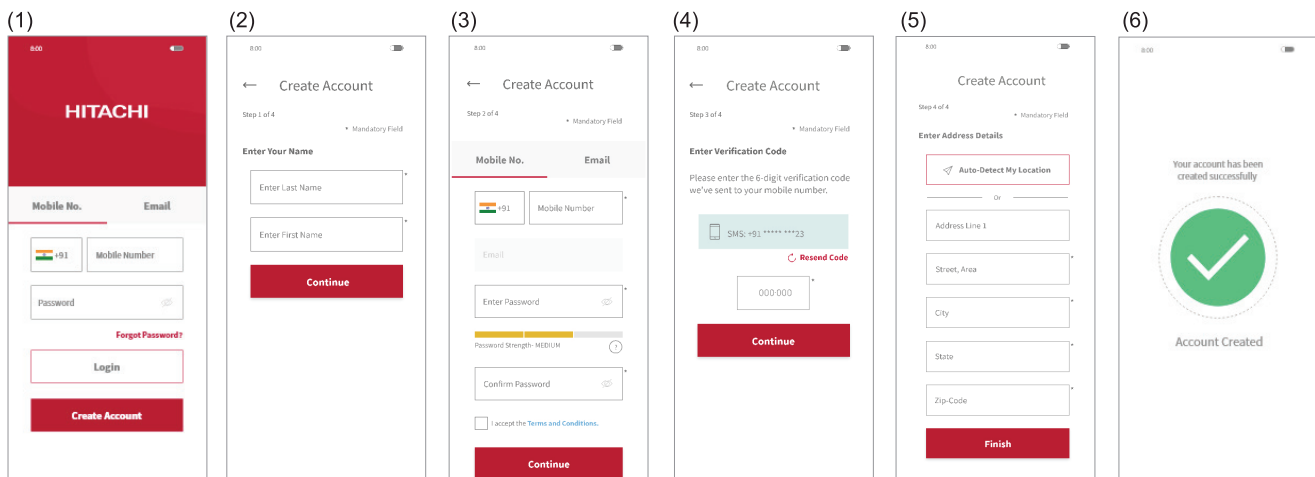

Hinweis:

Der erste registrierte Benutzer kann als Gruppeneigentümer alle Benutzer verwalten und Zugriffsrechte festlegen. Gruppeneigentümer können andere Personen dazu auffordern, sich anzumelden.

Hersteller: Johnson Controls-Hitachi Air Conditioning Wuhu Co., Ltd.

Anschrift: No.2, Qiluoshan Road.Wuhu District, China (Anhui) Pilot Free Trade Zone Wuhu 241007.Anhui China

Registrierung der Klimaanlage und Router-Verbindung

Stellen Sie sicher, dass die Klimaanlage angeschlossen ist, und gehen Sie wie folgt vor, um Ihr Raumklimagerät zur App hinzuzufügen.

- (1) Klicken Sie nach der Registrierung und dem Anmelden bei der App oben auf „Klimaanlage hinzufügen“.
- (2) Scannen Sie den QR-Code auf dem SSID/KEY-Aufkleber in der vorliegenden Bedienungsanleitung oder unter der Frontblende der Klimaanlage.
- (3) Wenn die in der App angezeigte SSID Ihr Heimrouter ist, geben Sie das Passwort für diesen Router ein und klicken Sie auf „Weiter“. Klicken Sie andernfalls auf „WLAN-Netzwerk ändern“, wählen Sie Ihren Heimrouter aus, geben Sie das Passwort ein und klicken Sie auf „Weiter“.

- (4) Schalten Sie nun die Klimaanlage ein. Wenn die Klimaanlage eingeschaltet wird oder die internen Einstellungen per Fernbedienung zurückgesetzt werden (Wiederherstellen der Werkseinstellungen), wechselt sie automatisch für 10 Minuten in den Kopplungsmodus. Die WLAN-LED auf dem Bedienfeld der Klimaanlage (siehe Diagramm im Abschnitt „Zustandsanzeigen“) blinkt wiederholt (jeweils drei Mal) und zeigt damit an, dass sich die Klimaanlage im Kopplungsmodus befindet. Die WLAN-LED blinkt so lange weiter, bis die Kommunikation mit dem WLAN-Router funktioniert.
Beim Zurücksetzen des airCloud Home-Moduls mit der Fernbedienung kann der Kopplungsmodus ohne Neustart der Klimaanlage aufgerufen werden.
- (5) Klicken Sie auf „WLAN-Netzwerk ändern“, wählen Sie den WLAN-Zugangspunkt des integrierten airCloud Home-Moduls anhand der SSID auf dem SSID/KEY-Aufkleber und geben Sie das Passwort (den KEY) ein. Klicken Sie oben auf den nach rechts weisenden Pfeil, um das Einrichten der Verbindung zwischen Smartphone und Adapter fortzusetzen.
- (6) Warten Sie auf den Aufbau der Verbindung zwischen dem integrierten airCloud Home-Modul und Ihrem Heimrouter. Wenn die Kommunikation hergestellt ist, hört die WLAN-LED im Bedienfeld auf zu blinken und leuchtet stattdessen permanent.
- (7) Warten Sie, bis die Verbindung zwischen dem Smartphone und Ihrem Heimnetzwerk hergestellt ist. Wenn Ihr Smartphone mit einem anderen WLAN verbunden ist, klicken Sie auf „WLAN-Netzwerk ändern“ und wählen Sie „Heimnetzwerk“.
- (8) Weisen Sie der registrierten Klimaanlage einen Namen zu. Wenn Sie der Klimaanlage einen benutzerdefinierten Namen zuweisen, ist sie nicht mit smarten Lautsprechern (von Alexa oder Google Assistant) kompatibel, weshalb wir Ihnen empfehlen, sich für einen Namen aus der vordefinierten Liste zu entscheiden.
- (9) Ihre Klimaanlage wurde erfolgreich konfiguriert.

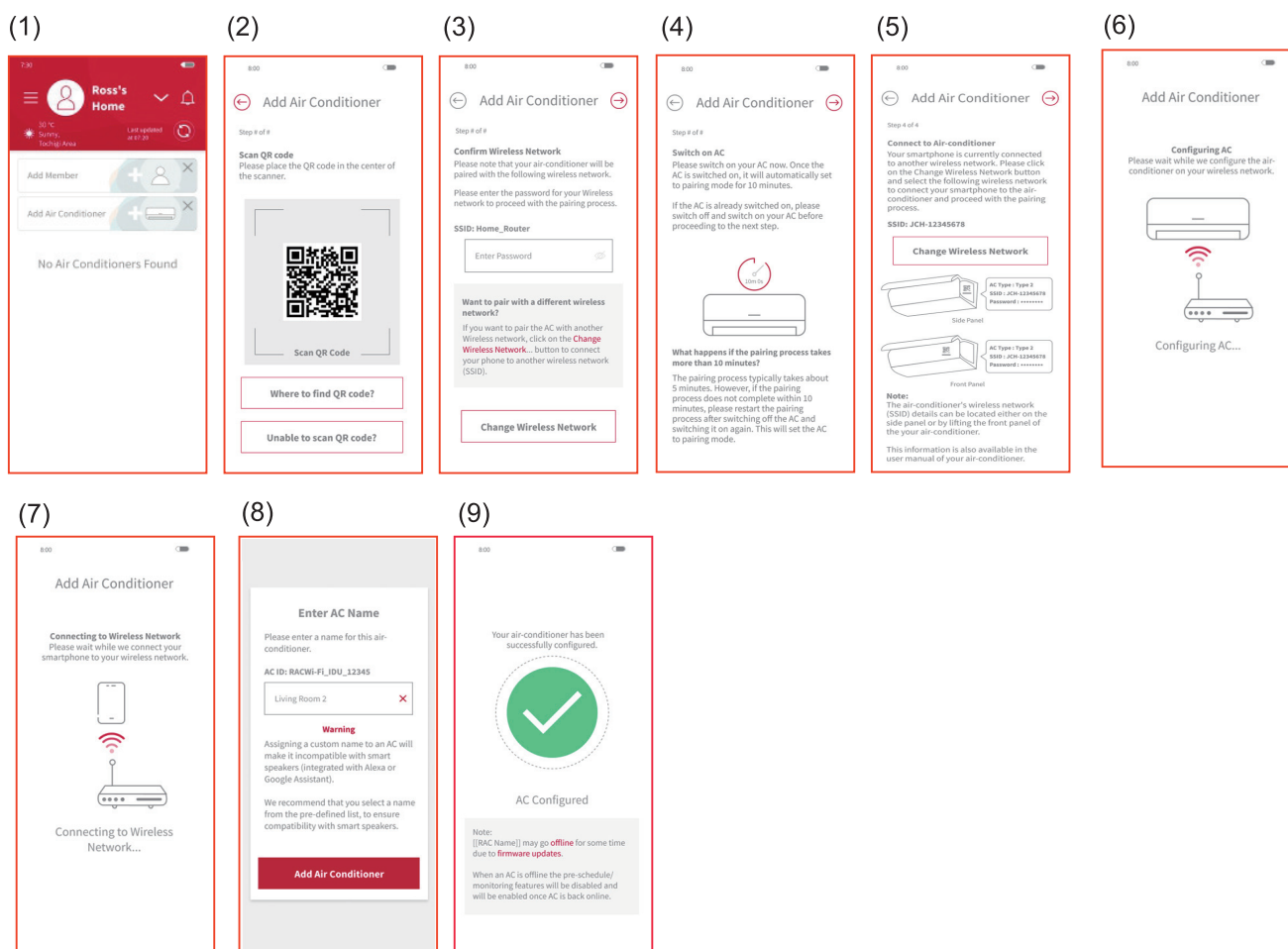

- 1) Wenn die Kommunikation nicht innerhalb von 10 Minuten hergestellt werden kann, wiederholen Sie den Kopplungsversuch unter Beachtung der Anleitung aus der App.
- 2) Wenn ein Benutzer aus der Gruppe bereits Raumklimageräte registriert hat, können auch die anderen Benutzer aus dieser Gruppe diese Geräte steuern.
- 3) Wenn die Klimaanlage nicht für einen Router konfiguriert ist, wechselt das Gerät bei jedem Einschalten für 10 Minuten in den Kopplungsmodus, was durch dreimaliges Blinken der WLAN-Anzeige angezeigt wird.
- 4) Wenn die Klimaanlage bereits für einen Router konfiguriert wurde und die Router-Erkennung verfügbar ist, überspringt das Gerät beim Einschalten den Kopplungsmodus und versucht, eine Verbindung zum Router herzustellen.
- 5) Geben Sie die SSID der Klimaanlage ein, um den Kopplungsvorgang fortzusetzen, wenn kein QR-Code gescannt werden kann.

Initialisierung des integrierten airCloud Home-Moduls

Setzen Sie die internen Einstellungen mit der Fernbedienung zurück (Wiederherstellen der Werkseinstellungen). Es sei darauf hingewiesen, dass die Konfiguration gelöscht wird und eine erneute Kopplung erforderlich ist, damit das integrierte airCloud Home-Modul genutzt werden kann.

- (1) Drücken Sie gleichzeitig die Tasten „Modus“ und „Einschalt-Timer“ 3 Sekunden lang auf der Fernbedienung im Modus „Aus“ und richten Sie dabei die Fernbedienung auf das Klimagerät.
- (2) Vergewissern Sie sich, dass die WLAN-LED auf dem Innengerät etwa 20 Sekunden lang wiederholt blinkt (jeweils vier Mal) und dann erlischt.
- (3) Starten Sie das Gerät neu und prüfen Sie, ob die WLAN-LED drei Mal blinkt. Dies sorgt dafür, dass das Gerät in den Kopplungsmodus wechselt und die Werkseinstellungen wiederhergestellt werden.

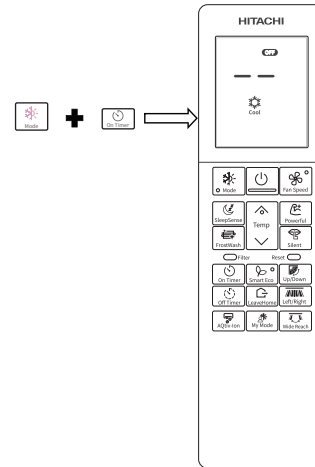

Zustandsanzeige (LED-Anzeige leuchtet möglicherweise auf, während die Klimaanlage ausgeschaltet wird)

WLAN-Anzeige	Entsprechender Zustand
LED AUS	<ul style="list-style-type: none"> • Zeitüberschreitung beim Koppeln (nach 10 Minuten) und konfigurierter Router nicht erkannt. • Klimaanlage ist nicht angeschlossen. • Integriertes airCloud Home-Modul und Klimaanlage nicht verbunden.
LED EIN	<ul style="list-style-type: none"> • Die Verbindung zwischen integriertem airCloud Home-Modul und Router ist hergestellt. • Bedienung kann per Smartphone erfolgen.
LED blinkt 3 Mal	Warten auf Verbindungsaufbau zum WLAN-Router mittels AP-Modus.
LED blinkt 4 Mal	Wiederherstellung der Werkseinstellungen wurde gestartet.
LED blinkt 5 Mal	Kommunikationsfehler zwischen Klimaanlage und integriertem airCloud Home-Modul (Fehlererkennungszeit: ca. 24 Min.)
LED blinkt: 4 Sek. EIN/1 Sek. AUS	Gestörte Verbindung zum Router.
LED blinkt: 4 Sek. EIN/3 Sek. AUS	Gestörte Verbindung zur Cloud. (Fehlererkennungszeit: ca. 30 Min.)

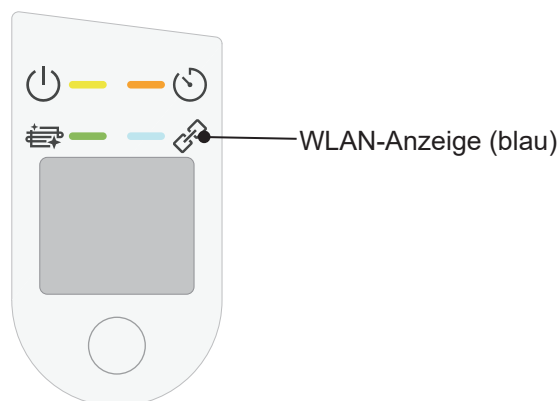

Anzeigen des Innengeräts: WLAN-LED

Hinweis:

Versuchen Sie, die Klimaanlage bei Störungen mit dem Netzschalter aus- und wieder einzuschalten.

*Wi-Fi ist eine eingetragene Marke der Wi-Fi Alliance.

⚠ VORSICHT

Reinigungs- und Wartungsarbeiten dürfen nur von qualifiziertem Wartungspersonal ausgeführt werden. Stellen Sie vor dem Reinigen sicher, dass das Gerät ausgeschaltet ist und die Stromversorgung getrennt wurde.

1. Luftfilter

Reinigen Sie den Filter etwa alle zwei Wochen. Dadurch verbraucht das Gerät weniger Strom. Wenn der Luftfilter mit Staub zugesetzt ist, lässt der Luftdurchsatz nach und die Kühlleistung nimmt ab. Außerdem kann es zu Geräusentwicklung kommen. Beachten Sie beim Reinigen des Filters die folgende Vorgehensweise.

VORGEHENSWEISE

- 1 Öffnen Sie behutsam die Frontblende und nehmen Sie den Filter heraus.

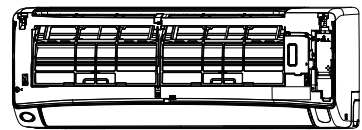

- 2 Reinigen Sie den Filter mit einem Staubsauger. Wenn zu viel Staub vorhanden ist, waschen Sie den Filter mit einem Reinigungsmittel aus und spülen Sie ihn gründlich ab. Lassen Sie ihn anschließend trocknen (ohne direkte Sonneneinstrahlung).

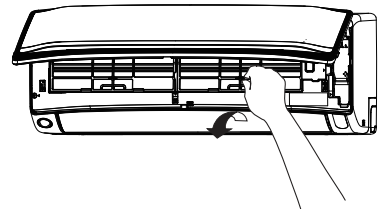

- 3
 - Setzen Sie den Filter so ein, dass die Kennzeichnung FRONT nach vorne weist, und lassen Sie ihn wieder in den dafür vorgesehenen Vertiefungen einrasten.
 - Drücken Sie nach dem Einsetzen der Filter wie abgebildet an den mit den drei Pfeilen gekennzeichneten Stellen gegen die Frontblende, um sie zu schließen.

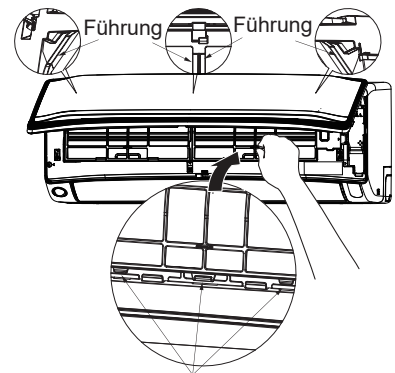

in den Vertiefungen einrasten lassen

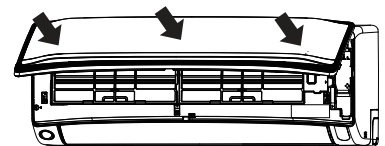
**⚠ VORSICHT**

- Verwenden Sie zum Auswaschen kein Wasser, das mehr als 40 °C heiß ist. Andernfalls kann der Filter einlaufen.
- Üben Sie beim Auswaschen nicht zu viel Druck auf den Filter aus, verbiegen Sie ihn nicht zu sehr und verwenden Sie keine Bürste. Andernfalls kann der Filter brechen.
- Schütteln Sie das Wasser nach dem Abspülen vollständig vom Filter ab und lassen Sie ihn im Schatten trocknen. Vermeiden Sie direkte Sonneneinstrahlung, da der Filter andernfalls einlaufen kann.
- Betreiben Sie das Gerät nicht ohne Filter. Andernfalls kann es zu Störungen kommen.

2. Reinigen der Frontblende

- Entfernen Sie die Frontblende und reinigen Sie sie mit sauberem Wasser. Waschen Sie sie mit einem weichen Schwamm ab. Nach der Verwendung eines neutralen Reinigungsmittels spülen Sie gründlich mit sauberem Wasser ab.
- Wenn die Frontblende nicht entfernt wird, wischen Sie sie mit einem weichen, trockenen Tuch ab. Wischen Sie die Fernbedienung mit einem weichen, trockenen Tuch ab.
- Trocknen Sie die Frontblende sorgfältig ab. Wasserrückstände an den Anzeigen oder am Signalempfänger des Innengeräts verursachen Störungen.

Vorgehensweise beim Ausbau der Frontblende:

Halten Sie die Frontblende beim Abnehmen und Anbringen stets mit beiden Händen fest.



Abnehmen der Frontblende

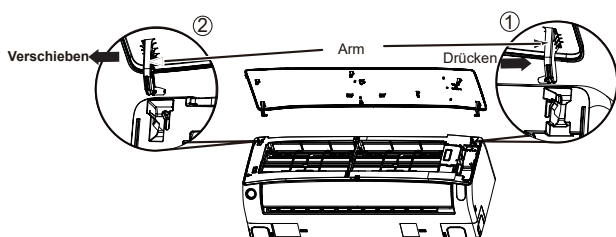

1. Drücken Sie das Ende des rechten Arms nach außen, um die Lasche zu lösen.
2. Bewegen Sie den linken Arm nach außen, um die Lasche zu lösen, und ziehen Sie die Blende dann in Ihre Richtung.

Anbringen der Frontblende

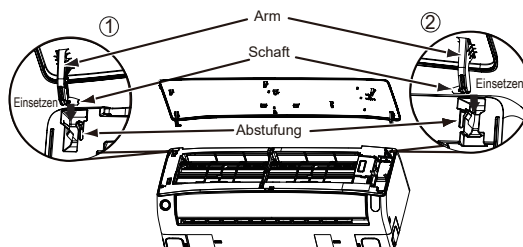

1. Setzen Sie den Schaft des linken Arms entlang der Abstufung am Gerät in die Öffnung ein.
2. Setzen Sie den Schaft des rechten Arms entlang der Abstufung am Gerät fest in die Öffnung ein.
3. Vergewissern Sie sich, dass die Frontblende ordnungsgemäß sitzt, und schließen Sie sie.

VORSICHT

- Achten Sie beim Reinigen des Geräts darauf, dass kein Wasser auf das Gerätegehäuse tropft oder in das Gehäuse eindringt, da es andernfalls zu einem Kurzschluss kommen kann.
- Verwenden Sie niemals heißes Wasser (>40 C°), Benzin, Säure, Verdünner oder eine Bürste, da diese Dinge den Kunststoff und die Beschichtung angreifen.



3. Pflege vor längeren Phasen der Nichtverwendung

- Lassen Sie das Gerät bei schönem Wetter etwa einen halben Tag im Lüftermodus  laufen und stellen Sie die höchste Lüfterdrehzahl ein, damit das Gerät vollständig trocknen kann.
- Ziehen Sie den Netzstecker ab oder schalten Sie den Trennschalter aus.

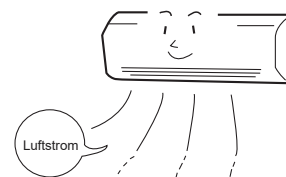

Informationen

Funktionen

Heizfunktion

- Das Wärmepumpensystem dieser Raumklimaanlage nimmt Außenwärme auf und befördert sie in einen Raum, der beheizt werden soll. Wenn die Umgebungstemperatur sinkt, nimmt auch die Heizleistung ab. In diesem Fall hebt der Wechselrichter die Kompressordrehzahl an, um die Abnahme der Heizleistung zu verhindern. Ist die Heizleistung des Geräts nach wie vor nicht zufriedenstellend, sollten weitere Heizgeräte verwendet werden, um die Heizleistung des Geräts zu unterstützen.
- Die Klimaanlage ist darauf ausgelegt, einen ganzen Raum zu erwärmen, weshalb es möglicherweise eine gewisse Zeit dauert, bis Ihnen warm genug ist. Wir empfehlen, den Raum mit Hilfe des Timers bereits vor der gewünschten Zeit vorzuheizen.

VORSICHT

Verwenden Sie keinen Herd oder andere Hitze erzeugende Geräte in der Nähe des Innengeräts.



VERBOT

Kühl- und Entfeuchtungsfunktion





- Wenn die in einem Raum vorhandene Wärme die Kühlleistung des Geräts übersteigt (z. B. wenn viele Personen im Raum anwesend oder weitere Heizgeräte in Betrieb sind), wird die voreingestellte Raumtemperatur möglicherweise nicht erreicht.

Kältemittelinformationen

- Angaben zum verwendeten Kältemittel sind dem Installationshandbuch oder dem Typenschild des Außengeräts zu entnehmen.

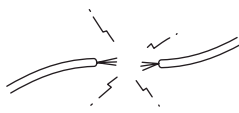
Regelmäßige Inspektion

PRÜFEN SIE HALBJÄHRLICH ODER JÄHRLICH NACHFOLGENDE PUNKTE. WENDEN SIE SICH AN IHREN HÄNDLER ODER AN DEN WARTUNGSDIENST, WENN SIE HILFE BENÖTIGEN.

1		 WARNUNG	<p>Prüfen, ob der Erdleiter des Geräts ordnungsgemäß angeklemt ist. Ein nicht oder falsch angeklemtter Erdleiter kann zum Ausfall des Geräts führen. Zudem besteht Stromschlaggefahr.</p>
2		 WARNUNG	<p>Prüfen, ob sich viel Rost am Anbaurahmen gebildet hat oder ob sich das Außengerät geneigt hat bzw. instabil geworden ist. Das Gerät könnte umstürzen oder herunterfallen. Es besteht Verletzungsgefahr.</p>

Kundendienst und Garantie

Klären Sie folgende Punkte, bevor Sie sich an den Kundendienst wenden:

ZUSTAND	FOLGENDE PUNKTE ÜBERPRÜFEN
<p style="text-align: center;">Fernbedienung überträgt keine Signale.</p> <p style="font-size: small;">Anzeige der Fernbedienung ist leer oder Neustart des LCD-Displays beim Drücken einer beliebigen Taste und keine Reaktion vom Klimagerät.</p>	<ul style="list-style-type: none"> Müssen die Batterien ersetzt werden? Sind die Batterien richtig herum eingesetzt? (Stimmt die Polarität?)
<p style="text-align: center;">Gerät funktioniert nicht.</p>	<ul style="list-style-type: none"> Ist die Sicherung in Ordnung? Ist die Spannung extrem hoch oder niedrig? Ist der Trennschalter eingeschaltet? Steckt der Netzstecker? Gibt es einen Stromausfall?
<p style="text-align: center;">Unzureichende Kühlleistung. Unzureichende Heizleistung.</p>	<ul style="list-style-type: none"> Hat sich der Luftfilter mit Staub zugesetzt? Ist die eingestellte Temperatur angemessen? Wurden die horizontalen Luftdeflektoren in die richtige Stellung für den gewählten Betriebsmodus gebracht? Ist der Luftein- oder -auslass des Innen- bzw. Außengeräts blockiert? Ist die Lüfterdrehzahl auf NIEDRIG oder LEISE eingestellt?

FrostWash-Betrieb

FrostWash-Betrieb startet nicht	Es erfolgt keine Selbstreinigung, wenn die Außentemperatur weniger als etwa 1 Grad Celsius oder mehr als 43 Grad Celsius beträgt. Es erfolgt keine Selbstreinigung, wenn die Luftfeuchtigkeit im Raum ca. 30 % oder weniger bzw. ca. 70 % oder mehr beträgt. Beim Ausführen der FrostWash-Funktion über eine Fernbedienung erfolgt keine Selbstreinigung, wenn die Raumtemperatur weniger als ca. 10 Grad Celsius oder mehr als ca. 32 Grad Celsius beträgt.
	Zum Schutz des Produkts steht die FrostWash-Funktion nach erfolgter Durchführung 60 Minuten lang nicht zur Verfügung.
Geräuschbildung beim Ausführen der FrostWash-Funktion	Das Geräusch entsteht durch das temperaturbedingte Zusammenziehen und Ausdehnen interner Bauteile und durch das Einfrieren und Auftauen der Rippen des Wärmetauschers.
 (Reinigungsfunktionsanzeige) blinkt	10 Sekunden lang abwechselnd 1 Sekunde ein und 1 Sekunde aus Die FrostWash-Funktion lässt sich nicht mit der Fernbedienung ausführen. Mögliche Gründe: <ul style="list-style-type: none"> • Die Klimaanlage läuft. • Außentemperatur, Raumtemperatur und Raumluftfeuchtigkeit sind für die FrostWash-Funktion ungeeignet. • Seit der letzten Durchführung der FrostWash-Funktion sind noch keine 60 Minuten vergangen.
	15 Sekunden lang abwechselnd 4 Sekunden ein und 1 Sekunde aus Die FrostWash-Funktion wurde längere Zeit nicht genutzt. → FrostWash-Funktion mit der Fernbedienung aktivieren.

Schimmelwächterfunktion

Schimmelwächter lässt sich nicht starten	Wenn die Klimaanlage im Heizbetrieb ausgeschaltet wird, ist der Schimmelwächter ohne Funktion. Wenn die Klimaanlage weniger als 10 Minuten im Kühl- und Trocknungsmodus betrieben wurde (einschließlich Automatikmodus), lässt sich der Schimmelwächter auch bei ausgeschalteter Klimaanlage nicht starten. Wenn der Betrieb des Raumklimageräts durch den Ausschalt-Timer oder den Schlummer-Timer beendet wurde, funktioniert der Schimmelwächter nicht. Wenn der Einschalt-Timer eingestellt ist und der Einschaltzeitpunkt innerhalb der nächsten 2 Stunden liegt, wird der Schimmelwächter nicht aktiviert.
Bei aktiviertem Schimmelwächter	 (Reinigungsfunktionsanzeige) am Innengerät leuchtet bei aktiviertem Schimmelwächter. Wenn der Schimmelwächter den Betrieb einstellt, erlischt die FrostWash- und Filteranzeige.
Hinweise	Der horizontale Deflektor bleibt geöffnet. Raumtemperatur und Luftfeuchtigkeit können zunehmen. Je nach Situation arbeitet der Schimmelwächter im Lüftermodus. Wenn sich ein Fenster in der Nähe des Innengeräts befindet, kann bei aktiviertem Schimmelwächter Wasser an der Fensterscheibe kondensieren. Schimmelwächter ggf. deaktivieren. Nach dem FrostWash-Betrieb verdunstet das Wasser im Innengerät und tritt je nach Raumbedingungen in Form von Wasserdampf aus. Dabei handelt es sich jedoch nicht um eine Fehlfunktion. Schimmelwächter ggf. deaktivieren.

■ Die folgenden Phänomene sind kein Indiz für einen Geräteausfall.

Während des Heizbetriebs blinkt die Betriebsanzeige und es strömt keine Luft aus	<Betriebsstart> Das Gerät bereitet sich darauf vor, Warmluft ausströmen zu lassen. Bitte warten. <In Betrieb> Das Außengerät wird abgetaut. Bitte warten.
Zischende Geräusche	Strömungsgeräusch des Kältemittels im Rohr oder Filter bei Anpassung der Durchsatzmenge
Quietschendes Geräusch	Durch Ausdehnung oder Zusammenziehen des Geräts bei Temperaturschwankungen verursachtes Geräusch
Knisterndes Geräusch	Durch eine Drehzahländerung des Lüfters im Innengerät verursachtes Geräusch, z. B. bei Betriebsbeginn
Klickgeräusch	Geräusch des motorbetriebenen Filters beim Einschalten des Geräts

Blubberndes Geräusch	Geräusch des Lüfters, der Luft ansaugt, die im Abflussschlauch vorhanden ist, und Feuchtigkeit ausstößt, die sich beim Entfeuchten im Kondenswassersammler angesammelt hat. Mehr darüber erfahren Sie bei Ihrem Händler.
Wechselnde Betriebsgeräusche	Das Betriebsgeräusch ändert sich durch den Wechsel der Leistungsstufe bei veränderter Umgebungstemperatur.
Nebelbildung	Feiner Nebel entsteht, wenn die Raumluft unvermittelt durch klimatisierte Luft abgekühlt wird.
Dampfaustritt aus dem Außengerät	Beim Abtauen entstehendes Wasser kondensiert und wird als Dampf abgegeben.
Gerüche	Entstehen, weil sich die in der Raumluft vorhandenen Gerüche und Partikel von Rauch, Lebensmitteln, Kosmetika usw. festsetzen und wieder in den Raum geblasen werden.
Das Außengerät arbeitet auch dann weiter, wenn der Betrieb beendet wird.	Das Abtauen steht bevor. (Bei Beendigung des Heizbetriebs prüft der Mikrocomputer das Außengerät auf Reifbildung und löst bei Bedarf den automatischen Abtauvorgang aus.)
Die Betriebsanzeige blinkt.	Zeigt an, dass das Vorwärmen oder Auftauen bevorsteht. Da die Schutzschaltung oder der Vorwärmensensor anspricht, wenn der Betrieb des Geräts beim Vorwärmen angehalten und dann wieder gestartet wird oder der Betriebsmodus von Kühlen zu Heizen wechselt, blinkt die Anzeige weiter.
Solltemperatur wird nicht erreicht	Je nach Anzahl der im Raum befindlichen Personen sowie abhängig von den inneren und äußeren Bedingungen weicht die tatsächliche Raumtemperatur möglicherweise geringfügig von der Solltemperatur ab, die mit der Fernbedienung eingestellt wurde.

- Falls das Gerät auch nach Überprüfung der oben genannten Punkte nicht normal funktioniert, schalten Sie den Trennschalter aus und setzen Sie sich umgehend mit Ihrem Händler in Verbindung.

Wenden Sie sich in den folgenden Fällen umgehend an Ihren Händler:

- Der Trennschalter wird ausgelöst oder die Sicherung brennt häufig durch.
- Die Betriebsumschaltung ist nicht stabil.
- Fremdstoffe oder Wasser gelangen versehentlich in das Innere des Geräts.
- Das Netzkabel wird außergewöhnlich heiß bzw. die Isolierung löst sich.
- Die TIMER-Leuchte am Innengerät blinkt.



(Da sich die Art der Störung anhand des Blinkzyklus identifizieren lässt, überprüfen Sie vor dem Ausschalten des Trennschalters zunächst den Blinkzyklus.)

Hinweise



- Im „Leise“-Betrieb oder nach dem Ausschalten können gelegentlich die folgenden Geräusche auftreten – sie stellen jedoch keine Fehlfunktion dar.
 - Schwache Fließgeräusche des Kältemittels im Kühlkreislauf.
 - Schwache Geräusche vom Lüftergehäuse, das gekühlt wird und sich nach dem Ausschalten langsam erwärmt.
- Die Raumklimaanlage kann unter Umständen unangenehme Gerüche abgeben, z. B. wenn Rauch, Speise- und Kosmetikgerüche daran anhaften. Reinigen Sie regelmäßig den Luftfilter und den Verdampfer, um die Geruchsbildung zu reduzieren.

- Setzen Sie sich umgehend mit Ihrem Händler in Verbindung, falls die Klimaanlage auch nach Überprüfung der oben genannten Punkte nicht normal funktioniert. Teilen Sie Ihrem Händler das Gerätemodell, die Seriennummer und das Installationsdatum mit. Informieren Sie ihn auch über alle relevanten Details hinsichtlich der Störung.

Bitte beachten:

Wenn das Gerät eingeschaltet wird, kann vor allem bei gedimmtem Raumlicht ein leichtes Flackern auftreten. Dies hat jedoch keinerlei Auswirkungen.
Die Bedingungen der örtlichen Stromversorger sind zu beachten.