

## Installationshandbuch

## LUFT/WASSER/WÄRMEPUMPENIAUßENGERÄT

WH-UDZ03KE5\*, WH-UDZ05KE5\*,  
WH-UDZ07KE5\*, WH-UDZ09KE5\*

### Für die Montage erforderliche Werkzeuge

- |                                                     |                        |
|-----------------------------------------------------|------------------------|
| 1 Kreuzschlitz-Schraubendreher                      | 11 Thermometer         |
| 2 Wasserwaage                                       | 12 Megohmmeter         |
| 3 Elektrische Bohrmaschine, Kernlochbohrer (ø70 mm) | 13 Multimeter          |
| 4 Sechskantschlüssel (4 mm)                         | 14 Drehmomentschlüssel |
| 5 Schraubenschlüssel                                | 18 N•m                 |
| 6 Rohrschneider                                     | 42 N•m                 |
| 7 Reibahle                                          | 55 N•m                 |
| 8 Messer                                            | 65 N•m                 |
| 9 Lecksuchgerät                                     | 100 N•m                |
| 10 Bandmaß                                          | 15 Vakuumpumpe         |
|                                                     | 16 Manometerstation    |



# ACHTUNG

## R32 KÄLTEMITTEL

Diese LUFT/WASSER-WÄRMEPUMPE enthält und verwendet das Kältemittel R32.

**DIESES PRODUKT DARF NUR VON QUALIFIZIERTEM PERSONAL INSTALLIERT ODER GEWARTET WERDEN.**

Beachten Sie nationale, bundesstaatliche, regionale und lokale Gesetze, Verordnungen, Richtlinien sowie Installations- und Bedienungsanleitungen, bevor dieses Produkt installiert, gewartet und/oder repariert wird.

Erklärung der Symbole auf dem Innen- bzw. dem Außengerät.



**VORSICHT**

Dieses Symbol weist darauf hin, dass dieses Gerät ein brennbares Kältemittel verwendet. Falls das Kältemittel austritt und in Berührung mit einer externen Zündquelle kommt, besteht die Möglichkeit einer Entzündung.



**ACHTUNG**

Dieses Symbol weist darauf hin, dass die Bedienungsanleitung sorgfältig gelesen werden sollte.



**ACHTUNG**

Dieses Symbol weist darauf hin, dass ein Service-Techniker dieses Gerät unter Bezugnahme auf die Installationsanleitung handhaben sollte.



**ACHTUNG**

Dieses Symbol weist darauf hin, dass in der Bedienungsanleitung und/oder der Installationsanleitung weitere Informationen enthalten sind.

### SICHERHEITSHINWEISE

- Bitte lesen Sie die folgenden „SICHERHEITSHINWEISE“ vor der Inbetriebnahme sorgfältig durch.
- Elektroarbeiten müssen von einem ausgebildeten Elektriker durchgeführt werden. Stellen Sie sicher, dass Sie für das zu montierende Modell die korrekte elektrische Leistung des Netzsteckers und des Hauptstromkreises benutzen.
- Die hierin verwendeten Warnhinweise müssen unbedingt befolgt werden, weil sie sicherheitsrelevant sind. Die Bedeutung der jeweiligen Hinweise wird nachfolgend beschrieben. Eine unsachgemäße Installation infolge Missachtung der Installationsanleitung kann zu Verletzungen oder Beschädigungen führen.

	<b>VORSICHT</b>	Dieser Hinweis deutet darauf hin, dass seine Nichtbeachtung zu schweren Verletzungen oder gar zum Tod führen kann.
	<b>ACHTUNG</b>	Dieser Hinweis deutet darauf hin, dass seine Nichtbeachtung zu Verletzungen oder zu Beschädigungen führen kann.

Bei den folgenden Symbolen handelt es sich um Verbote bzw. Gebote:

































	Dieses Symbol auf weißem Grund kennzeichnet eine Tätigkeit, die VERBOTEN ist.
	Diese Symbole auf dunklem Grund weisen darauf hin, dass eine bestimmte Tätigkeit durchgeführt werden muss.



- Es ist ein Testlauf durchzuführen, um sicherzustellen, dass nach der Installation keine Fehlfunktionen auftreten. Danach ist dem Benutzer entsprechend der Bedienungsanleitung die Bedienung, Pflege und Wartung zu erläutern. Außerdem ist der Benutzer darauf hinzuweisen, dass er die Bedienungsanleitung aufbewahren soll.
- Dieses Gerät ist nicht für die Verwendung durch die allgemeine Öffentlichkeit gedacht.



**VORSICHT**

	Verwenden Sie nur die vom Hersteller empfohlenen Mittel zum Beschleunigen der Entrostung und für die Reinigung. Durch den Einsatz ungeeigneter Verfahren oder die Verwendung inkompatibler Materialien können Beschädigungen des Produkts, Explosionen und ernsthafte Verletzungen hervorgerufen werden.
	Das Außengerät sollte nicht in der Nähe eines Balkongeländers installiert werden. Wenn das Außengerät auf dem Balkon eines Hochhauses installiert wird, könnte ein Kind auf das Außengerät klettern und über das Geländer gelangen, so dass es zu einem Unfall kommen kann.
	Für das Netzkabel dürfen keine nicht spezifizierten, veränderten oder verlängerten Kabel verwendet werden. Das Gerät darf den Stromanschluss nicht mit anderen Geräten teilen. Ein schlechter Kontakt, eine schlechte Isolierung oder Überströme können elektrische Schläge oder Brände verursachen.
	Verknöten Sie das Stromversorgungskabel nicht, da es sich sonst auf unzulässige Werte erhitzen kann.

	Nicht in das Gerät fassen und auch keine Gegenstände hineinstecken, der mit hoher Geschwindigkeit drehende Ventilator könnte sonst Verletzungen verursachen. 
	Stellen oder setzen Sie sich nicht auf das Außengerät, Sie könnten herunterfallen und sich verletzen. 
	Verpackungsbeutel aus Kunststoff dürfen nicht in die Hände von Kindern gelangen, weil sonst Erstickungsgefahr besteht.
	Lassen Sie bei der Installation oder Umplatzierung des Außengeräts außer dem vorgegebenen Kältemittel keine anderen Substanzen, z. B. Luft, in den Kältemittelkreislauf (Rohre) gelangen. Eine Luftbeimischung erhöht den Druck im Kühlkreislauf und führt zu Explosionen, Verletzungen usw.
	Zum Installieren der Kältemittelleitungen darf keine Rohrzange verwendet werden, da sonst die Leitungen beschädigt werden können und es zu Störungen kommen kann.
	Für Installation, Service und Wartung dürfen keine unzulässigen Elektroteile besorgt werden, weil sonst elektrische Schläge oder ein Brand die Folge sein können.
	Nehmen Sie keine Veränderungen an der Verkabelung von Außengerät vor, um andere Komponenten (z. B. Heizer usw.) zu installieren. Überlastete Kabel oder Anschlusspunkte können elektrische Schläge oder einen Brand verursachen.
	Unterlassen Sie es, das Gerät gewaltsam zu öffnen oder zu verbrennen, da es unter Druck steht. Setzen Sie das Gerät auch keinen heißen Temperaturen, Flammen, Funken oder anderen Zündquellen aus. Anderenfalls kann es explodieren und Verletzungen verursachen.
	Durch Verwendung eines anderen als des angegebenen Kältemittels (Auffüllen oder Austausch) kann das Produkt beschädigt werden oder gar Verletzungen hervorrufen.
	Die Elektroarbeiten sind unter Beachtung örtlicher Vorschriften sowie dieser Installationsanleitung durchzuführen. Für die Einspeisung ist ein separater Stromkreis vorzusehen. Wenn die Leistung des Stromkreises nicht ausreicht oder Verdrahtungsfehler vorliegen, können elektrische Schläge oder ein Brand die Folge sein.
	Die Installation muss von einem Fachinstallateur ausgeführt werden. Eine unsachgemäße Installation durch den Benutzer kann zu Wasseraustritt, elektrischen Schlägen oder einem Brand führen.
	<ul style="list-style-type: none"> <li>Für das R32-Modell dürfen nur Leitungen, Überwurfmuttern und Werkzeuge verwendet werden, die für das Kältemittel R32 zugelassen sind. Die Verwendung vorhandener Rohre (R22) oder Überwurfmuttern zum Herstellen der Rohranschlüsse könnte zu einem abnorm hohen Druck im Kältekreislauf führen, und es besteht Explosions- und Verletzungsgefahr.</li> <li>Die Wandstärke von Kupferrohren, in denen R32 geführt wird, muss mindestens 0,8 mm betragen. Es dürfen keine Kupferrohre mit Wandstärken unter 0,8 mm verwendet werden.</li> <li>Der Restlötlot sollte nicht mehr als 40 mg/10 m betragen.</li> </ul>
	Damit das Kältesystem funktioniert, führen Sie die Installation strikt nach diesen Installationsanleitungen aus. Eine unsachgemäße Installation kann zu Wasseraustritt, elektrischen Schlägen oder einem Brand führen.
	Das Gerät ist an einem Ort zu installieren, der in der Lage ist, das Gewicht des Geräts zu tragen. Wenn der Aufstellungsort nicht tragfähig genug ist oder die Montage nicht ordnungsgemäß ausgeführt wird, kann es zu Verletzungen durch um- oder herabfallende Geräteteile kommen.
	Für die Anschlussleitung zum Außengerät dürfen keine Kabelverlängerungen verwendet werden. Verwenden Sie das unter © <b>KABELANSCHLUSS AM AUSSENGERÄT</b> beschriebene Verbindungskabel und schließen Sie es fest an den Außengeräteklemmen an. Der Kabelanschluss ist zur Zugentlastung mit Kabelbindern zu befestigen. Falls der Anschluss nicht einwandfrei durchgeführt ist, können die Anschlüsse überhitzen und eine Brandgefahr darstellen.
	Die Leitungen müssen ordnungsgemäß geführt werden, damit die Abdeckung des Anschlusskastens korrekt befestigt wird. Falls die Abdeckung des Anschlusskastens nicht ordnungsgemäß angebracht ist, kann dies zu elektrischen Schlägen oder Feuer führen.
	Bevor der Verdichter in Betrieb genommen wird, müssen die Kältemittelleitungen ordnungsgemäß verlegt und angeschlossen sein. Ist dies nicht der Fall, und der Verdichter wird bei geöffneten Ventilen in Betrieb genommen, wird Luft angesaugt, was zu erhöhten Drücken im Kältekreislauf führt, so dass Explosions- und Verletzungsgefahr besteht.
	Nach einem eventuellen Abpumpvorgang des Kältemittels ist der Verdichter abzuschalten, bevor der Kältekreis geöffnet wird. Wenn Kältemittelleitungen entfernt werden, während der Verdichter noch in Betrieb ist und die Ventile geöffnet sind, wird Luft angesaugt, was zu erhöhten Drücken im Kältekreislauf führt, so dass Explosions- und Verletzungsgefahr besteht.
	Die Überwurfmuttern sind wie beschrieben mit einem Drehmomentschlüssel anzuziehen. Werden sie zu fest angezogen, können sie nach einiger Zeit brechen, so dass Kältemittel austritt.
	Nach Beendigung der Installation ist sicherzustellen, dass kein Kältemittel austritt. Bei Kontakt mit Feuer kann sonst giftiges Gas entstehen.
	Falls während des Betriebs Kältemittel austritt, muss der Raum gelüftet werden. Alle offenen Feuerquellen müssen gelöscht werden. Wenn das Kältemittel mit Feuer in Kontakt kommt, kann giftiges Gas entstehen.
	Es sind nur die mitgelieferten bzw. vorgeschriebenen Montagebauteile zu verwenden, weil sonst Vibrationen des Geräts, Undichtigkeiten im Wasserkreis, elektrische Schläge oder ein Brand die Folge sein können.
	Falls Zweifel bezüglich der Installation bestehen, ist ein Fachinstallateur zu kontaktieren.
	Beim Installieren elektrischer Geräte auf Wänden mit Metall- oder Drahtputzträgern darf entsprechend den technischen Normen für Elektroeinrichtungen kein elektrischer Kontakt zwischen dem Gerät und dem Gebäude bestehen. Es muss dazwischen eine Isolierung vorgesehen werden.
	Nach Entfernen der durch Schrauben befestigten Blenden müssen Arbeiten am Außengerät unter der Leitung eines autorisierten Händlers oder ausgebildeten Elektrikers durchgeführt werden.
	Beachten Sie, dass Kältemittel u. U. geruchlos sind.
	Dieses Gerät muss ordnungsgemäß geerdet werden. Die Erdung darf nicht mit Gas- oder Wasserleitungen oder der Erdung von Blitzableitern und Telefonen verbunden sein. Anderenfalls besteht bei Fehlern an der Isolierung oder der elektrischen Erdung am Außengerät die Gefahr eines elektrischen Schlages.
 <b>ACHTUNG</b>	
	Installieren Sie das Außengerät nicht an einem Ort, an dem Leckagen von entflammaren Gasen auftreten können. Falls Gas austritt und sich in der Umgebung des Geräts ansammelt, kann es einen Brand verursachen.
	Beim Verlegen, Neuerlegen oder Reparieren von Rohrleitungen darf kein Kältemittel abgelassen werden. Vorsicht vor austretendem flüssigen Kältemittel, es kann Erfrierungen verursachen.
	Stellen Sie sicher, dass die Isolierung des Stromkabels nicht in Kontakt mit heißen Teilen kommt (z. B. Kühlmittelleitung), damit die Isolierung nicht beschädigt wird.
	Es sollten keine scharfkantigen Aluminiumlamellen anfasst werden, weil diese Verletzungen hervorrufen könnten. 
	Der Aufstellungsort soll für die Wartung leicht zugänglich sein. Eine falsche Installation, Wartung oder Reparatur dieses Außengeräts kann das Risiko von Rissen erhöhen und zu Sachschäden oder Verletzungen führen.
	Es ist sicherzustellen, dass in der gesamten Verdrahtung die Polarität eingehalten wird, weil sonst elektrische Schläge oder ein Brand die Folge sein können.

	Installationsarbeiten. Zum Durchführen der Installationsarbeiten sind eventuell zwei oder mehr Personen erforderlich. Das Gewicht des Außengeräts kann zu Verletzungen führen, falls es nur von einer Person getragen wird.
	Halten Sie eventuell erforderliche Lüftungsöffnungen von Hindernissen frei.

## VORSICHTSMASSNAHMEN FÜR DIE VERWENDUNG DES KÄLTEMITTELS VOM TYP R32

- Die grundlegenden Installationsverfahren sind mit denen bei Modellen mit konventionellen Kältemitteln (R410A, R22) identisch. Achten Sie jedoch besonders auf folgende Punkte:

### VORSICHT

	Da der Arbeitsdruck höher als bei Modellen mit dem Kältemittel R22 ist, gibt es einige gesonderte Rohrleitungen, Montageschritte und Wartungswerkzeuge. Insbesondere, wenn Sie ein Kältemittel-R22-Modell durch ein neues Kältemittel-R32-Modell ersetzen, tauschen Sie immer an der Außeneinheit die herkömmlichen Rohre und Überwurfmuttern durch die speziellen R32- und R410A-Rohrleitungen und -Überwurfmuttern aus. Für R32 und R410A kann an der Außeneinheit und für das Rohr die gleiche Überwurfmutter verwendet werden.
	Die Vermischung verschiedener Kältemittel in einem System ist untersagt. Modelle, die die Kältemittel R32 und R410A verwenden, haben einen unterschiedlichen Ladeanschluss-Gewindedurchmesser, um eine fehlerhafte Befüllung mit dem Kältemittel R22 zu verhindern und die Sicherheit zu erhöhen. Überprüfen Sie dies deshalb im Voraus. [Der Ladeanschluss-Gewindedurchmesser für R32 und R410A beträgt 12,7 mm (1/2 Zoll).]
	Es ist sicherzustellen, dass keine Fremdstoffe (Öl, Wasser usw.) in die Rohrleitungen eindringen. Versiegeln Sie darüber hinaus ordnungsgemäß die Öffnungen, wenn Sie die Rohrleitungen lagern, indem Sie sie zuklemmen, zukleben usw. (Die Handhabung von R32 ist mit der von R410A vergleichbar.)
	Betrieb, Wartung, Reparatur und Rückgewinnung des Kältemittels sollten von im Umgang mit brennbaren Kältemitteln geschultem und zertifiziertem Personal und entsprechend den Empfehlungen des Herstellers durchgeführt werden. Alle Personen, die ein System oder damit verbundene Systemteile bedienen, warten oder instand halten, müssen dafür geschult und zertifiziert sein.
	Sämtliche Teile des Kühlkreislaufs (Verdampfer, Luftkühler, ÄHU, Kondensatoren oder Flüssigkeitssammler) sowie die Rohrleitungen dürfen sich nicht in der Nähe von Wärmequellen, offenen Flammen, Betriebsgasgeräten oder laufenden elektrischen Heizgeräten befinden.
	Der Benutzer/Eigentümer oder sein Bevollmächtigter muss die Alarmer, die Gerätebeatmung und die Melder mindestens einmal jährlich, soweit nach nationalen Vorschriften erforderlich, regelmäßig überprüfen, um ihre ordnungsgemäße Funktion zu gewährleisten.
	Ein Betriebsbuch ist zu führen. Die Ergebnisse dieser Prüfungen sind im Betriebsbuch zu vermerken.
	Bei Lüftungen in besetzten Räumen ist zu prüfen, ob keine Behinderung vorliegt.
	Vor der Inbetriebnahme eines neuen Kältesystems sollte die für die Inbetriebnahme des Systems verantwortliche Person sicherstellen, dass geschultes und zertifiziertes Bedienpersonal anhand der Betriebsanleitung über den Aufbau, die Überwachung, den Betrieb und die Wartung des Kältesystems sowie die zu beachtenden Sicherheitsvorkehrungen und die Eigenschaften und Handhabung des verwendeten Kältemittels eingewiesen wird.
	Die allgemeinen Anforderungen an geschultes und zertifiziertes Personal sind nachfolgend angegeben: a) Kenntnisse in puncto Gesetzgebung, Vorschriften Normen im Zusammenhang mit brennbaren Kältemitteln; und, b) Detaillierte Kenntnisse und Fähigkeiten zu folgenden Themen: Umgang mit brennbaren Kältemitteln, persönliche Schutzausrüstung, Verhinderung von Kältemittelaustritt, Umgang mit Flaschen, Befüllung, Lecksuche, Rückgewinnung Entsorgung; und, c) Fähigkeit, die Anforderungen der nationalen Gesetzgebung sowie der Vorschriften und Normen zu verstehen und in der Praxis anzuwenden; und, d) Absolvieren einer kontinuierlichen Fort- und Weiterbildung zur Aufrechterhaltung dieses Know-hows.
	Rohrleitungen von Luft/Wasser-Wärmepumpen sind in Aufenthaltsbereichen so zu installieren, dass sie gegen unbeabsichtigte Beschädigungen während Betrieb und Wartung geschützt sind.
	Gegen übermäßige Vibrationen oder Pulsieren der Rohrleitungen sind geeignete Vorsichtsmaßnahmen zu ergreifen.
	Stellen Sie sicher, dass Schutzvorrichtungen, Kühlleitungen und Verbindungsstücke gegen schädliche Umwelteinflüsse geschützt sind (z. B. Gefahren wie Ansammeln und Einfrieren von Wasser in Entlastungsleitungen oder das Ansammeln von Schmutz und Ablagerungen).
	Ausdehnung und Kontraktion von langen Rohrleitungen in Kälteanlagen sind bei Auslegung und Installation (montiert und geschützt) so zu berücksichtigen, dass die Wahrscheinlichkeit eines hydraulischen Schlages mit Schäden an der Anlage minimiert wird.
	Schützen Sie die Kälteanlage vor Beschädigungen und Bruch aufgrund von Bewegung von Möbeln oder Umbauten.
	Um sicherzustellen, dass keine Undichtigkeiten auftreten, müssen vor Ort hergestellte Kältemittelanschlüsse in Innenräumen auf Dichtheit geprüft werden. Die Prüfmethode muss eine Empfindlichkeit von 5 Gramm Kältemittel pro Jahr oder besser unter einem Druck von mindestens 0,25 mal dem maximalen zulässigen Druck (>1,04 MPa, max 4,15 MPa) haben. Es darf keine Leckage festgestellt werden.

### ACHTUNG

	<p>1. Installation (Ort)</p> <ul style="list-style-type: none"> <li>Es ist sicherzustellen, dass die Installation der Rohre auf ein Minimum reduziert wird. Vermeiden Sie die Verwendung von verbogenen Rohren und erlauben Sie keine spitzwinkligen Krümmungen.</li> <li>Es ist sicherzustellen, dass die Rohre vor technischen Schäden geschützt werden.</li> <li>Nationale Gasverordnungen, kommunale Regelungen und Gesetze sind einzuhalten. Benachrichtigen Sie die zuständigen Behörden in Übereinstimmung mit allen geltenden Vorschriften.</li> <li>Sorgen Sie dafür, dass alle mechanischen Verbindungen zu Wartungszwecken zugänglich sind.</li> <li>In Fällen, wo eine mechanische Beflüftung erforderlich ist, sind die Lüftungsöffnungen frei von Hindernissen zu halten.</li> <li>Beachten Sie bei der Entsorgung des Produkts die Vorkehrungen von Punkt 12, und halten Sie die nationalen Vorschriften ein.</li> <li>Bei einer Feldladung muss der sich durch die unterschiedliche Rohrlänge ergebende Einfluss auf die Kältemittelfüllung quantifiziert, gemessen und gekennzeichnet werden.</li> <li>Bei Fragen zur sachgemäßen Handhabung wenden Sie sich bitte an die städtischen Ämter vor Ort.</li> </ul>
-----------------------------------------------------------------------------------	----------------------------------------------------------------------------------------------------------------------------------------------------------------------------------------------------------------------------------------------------------------------------------------------------------------------------------------------------------------------------------------------------------------------------------------------------------------------------------------------------------------------------------------------------------------------------------------------------------------------------------------------------------------------------------------------------------------------------------------------------------------------------------------------------------------------------------------------------------------------------------------------------------------------------------------------------------------------------------------------------------------------------------------------------------------------------------------------------------------------------------------------------------------------------------------------------------------------------------

## 2. Wartung

### 2-1. Wartungspersonal

- Jede qualifizierte Person, die mit Arbeiten oder Eingriffen in einem Kältemittelkreislauf beschäftigt ist, sollte im Besitz eines aktuell gültigen, von einer in der Branche anerkannten Prüfstelle ausgestellten Zertifikats sein, das ihre Kompetenz zum gefahrlosen Umgang mit Kältemitteln gemäß einer anerkannten Industriespezifikation ausweist.
- Die Wartung sollte nur gemäß den Empfehlungen des Geräteherstellers durchgeführt werden. Wartungs- und Reparaturarbeiten, die die Unterstützung durch andere Fachkräfte erfordern, dürfen nur unter der Aufsicht der für die Verwendung von brennbaren Kältemitteln zuständigen Person durchgeführt werden.
- Die Wartung sollte nur gemäß den Empfehlungen des Herstellers durchgeführt werden.
- Das System wird von einem geschulten und zertifizierten Servicepersonal, das vom Benutzer oder Verantwortlichen eingesetzt wird, geprüft, regelmäßig überwacht und gewartet.
- Es ist sicherzustellen, dass die Füllmenge der Größe des Zimmers entspricht, in dem die das Kältemittel enthaltenden Teile installiert sind.
- Stellen Sie sicher, dass die Kältemittelfüllung nicht durchsickert.

### 2-2. Tätigkeit

- Vor Beginn der Arbeiten an Systemen mit brennbaren Kältemitteln sind Sicherheitskontrollen notwendig, damit das Risiko einer Entzündung möglichst gering ist. Für die Reparaturarbeiten am Kältesystem müssen die Vorkehrungen unter Punkt 2-2 und 2-8 befolgt werden, bevor Arbeiten am System durchgeführt werden.
- Die Arbeiten müssen gemäß einem kontrollierten Verfahren durchgeführt werden, um das Risiko zu minimieren, dass während der Arbeiten entzündliche Gase oder Dämpfe vorhanden sind.
- Das gesamte Wartungspersonal und andere Mitarbeiter, die in der näheren Umgebung arbeiten, müssen hinsichtlich des Wesens der durchgeführten Arbeiten angewiesen und überwacht werden.
- Vermeiden Sie Arbeiten in engen und geschlossenen Räumen. Achten Sie immer darauf, dass Sie sich nicht in der Nähe der Quelle befinden, mindestens 2 Meter Sicherheitsabstand einhalten oder die Freifläche in einem Radius von mindestens 2 Metern abgrenzen.
- Tragen Sie eine geeignete Schutzausrüstung, darunter einen Atemschutz, wenn die Bedingungen es erfordern.
- Halten Sie alle Zündquellen und heiße Metalloberflächen fern.

### 2-3. Prüfung auf Vorhandensein von Kältemittel

- Der Bereich muss mit einem entsprechenden Kältemitteldektektor vor und während der Arbeiten überprüft werden, um sicherzustellen, dass der Techniker über eine mögliche brennbare Atmosphäre informiert wird.
- Es ist sicherzustellen, dass die verwendeten Leck-Detektoren für die Verwendung mit brennbaren Kältemitteln geeignet sind, d. h. dass sie funkenfrei, angemessen versiegelt und eigensicher sind.
- Für den Fall, dass Kältemittel ausgelaufen sind bzw. verschüttet wurden, lüften Sie sofort den Bereich und halten Sie sich mit dem Rücken gegen den Wind und entfernt von der Austrittsstelle.
- Für den Fall, dass Kältemittel ausgelaufen sind bzw. verschüttet wurden, benachrichtigen Sie Personen, die sich in Windrichtung des ausgelaufenen/verschütteten Produkts befinden, isolieren Sie den umgebenden Gefahrenbereich, und halten Sie unbefugte Personen fern.

### 2-4. Vorhandensein eines Feuerlöschers

- Wenn Arbeiten mit offener Flamme an den Kühlanlagen oder damit verbundenen Teilen durchgeführt werden sollen, müssen geeignete Feuerlöscheinrichtungen griffbereit sein.
- Ein Pulverfeuerlöscher oder ein CO<sub>2</sub>-Feuerlöscher muss in der Nähe des Ladebereichs griffbereit sein.

### 2-5. Keine Zündquellen

- Personen, die Arbeiten an einem Kältesystem durchführen, zu denen eine Offenlegung von Rohren gehört, die brennbare Kältemittel enthalten oder enthalten haben, dürfen keine Zündquellen verwenden, die zu einer Brand- oder Explosionsgefahr führen können. Die betreffende Person darf bei der Durchführung dieser Arbeiten nicht rauchen.
- Alle möglichen Zündquellen, darunter das Rauchen von Zigaretten, sollten ausreichend weit weg vom Ort der Installation, Reparatur, Beseitigung und Entsorgung gehalten werden, wenn die Möglichkeit besteht, dass brennbare Kältemittel an den umgebenden Raum freigegeben werden können.
- Vor Beginn der Arbeiten muss die Gegend um die Ausrüstung herum inspiziert werden, um sicherzustellen, dass keine Brand- oder Zündgefahr vorhanden ist.
- „Rauchen verboten!“-Schilder müssen aufgestellt werden.

### 2-6. Belüfteter Bereich

- Es ist sicherzustellen, dass der Bereich im Freien ist oder ausreichend belüftet wird, bevor in das System eingegriffen oder Arbeiten mit offener Flamme durchgeführt werden.
- Eine gewisse Belüftung muss während des Zeitraums, in dem die Arbeiten durchgeführt werden, aufrecht erhalten bleiben.
- Die Belüftung sollte eventuell freigegebenes Kältemittel gefahrlos auflösen und vorzugsweise nach außen in die Atmosphäre abgeben.

### 2-7. Kontrollen der Kühlanlagen

- Wenn elektrische Bauteile ausgetauscht werden, müssen die neuen Teile für den betreffenden Zweck geeignet sein und die korrekten technischen Daten aufweisen.
- Die Wartungs- und Reparaturrichtlinien des Herstellers müssen stets eingehalten werden.
- Wenn Sie Fragen haben, wenden Sie sich an die technische Kundendienstabteilung des Herstellers.
- Die folgenden Überprüfungen gelten für Installationen mit brennbaren Kältemitteln.
  - Es ist sicherzustellen, dass die tatsächliche Füllmenge der Größe des Zimmers entspricht, in dem die das Kältemittel enthaltenden Teile installiert sind.
  - Die Belüftungsgeräte und Steckdosen funktionieren angemessen, und der Zugang zu ihnen ist nicht versperrt.
  - Wenn ein indirekter Kühlkreislauf verwendet wird, muss der Sekundärkreislauf auf das Vorhandensein von Kältemittel kontrolliert werden.
  - Die Kennzeichnung an den Geräten muss weiterhin sichtbar und lesbar sein. Unleserliche Kennzeichnungen und Schilder müssen ausgetauscht werden.
  - Kälteleitrohre oder -bauteile sind an einer Position installiert, wo sie wahrscheinlich keinem Stoff ausgesetzt sind, der Kältemittel enthaltende Bauelemente durch Oxidation zerstören kann. Eine Ausnahme besteht, wenn die Bauteile aus Werkstoffen bestehen, die von Natur aus gegen Korrosionen resistent sind, oder sie angemessen vor Korrosionen geschützt sind.





### 2-8. Kontrollen der elektrischen Geräte

- Die Reparatur- und Wartungsarbeiten an elektrischen Bauteilen müssen anfängliche Sicherheitsprüfungen und Bauteil-Inspektionsverfahren umfassen.
  - Anfängliche Sicherheitsüberprüfungen müssen folgende Punkte umfassen, sind aber nicht auf diese beschränkt:
    - Die Kondensatoren sind entladen: Dies muss auf sichere Weise erfolgen, um eine Funkenbildung zu vermeiden.
    - Es liegen keine stromführenden elektrischen Bauteile und Kabel beim Füllen, Absaugen oder Säubern des Systems frei.
    - Es besteht eine kontinuierliche Erdung.
- Die Wartungs- und Reparaturrichtlinien des Herstellers müssen stets eingehalten werden.
- Wenn Sie Fragen haben, wenden Sie sich an die technische Kundendienstabteilung des Herstellers.
- Wenn ein Fehler vorhanden ist, der die Sicherheit beeinträchtigen könnte, darf keine Stromversorgung mit dem Kreislauf verbunden werden, bis der Fehler zufriedenstellend behoben wurde.
- Wenn der Fehler nicht sofort behoben werden kann, aber der Betrieb fortgesetzt werden muss, sollte eine angemessene temporäre Lösung verwendet werden.
- Der Besitzer der Ausrüstung muss informiert werden, damit anschließend alle Beteiligten Bescheid wissen.

!	<p>3. Reparaturen an versiegelten Bauteilen</p> <ul style="list-style-type: none"> <li>Während der Reparaturen an versiegelten Bauteilen müssen alle elektrischen Zuleitungen von der Ausrüstung, an der gearbeitet wird, getrennt werden, bevor versiegelte Abdeckungen usw. entfernt werden.</li> <li>Wenn während der Wartung eine elektrische Stromversorgung zur Ausrüstung absolut notwendig ist, muss eine dauerhaft in Betrieb befindliche Form der Lecksuche am kritischsten Punkt implementiert werden, damit diese vor einer möglicherweise gefährlichen Situation warnen kann.</li> <li>Besondere Aufmerksamkeit sollte folgenden Punkten gezollt werden, um sicherzustellen, dass bei Arbeiten an elektrischen Bauteilen das Gehäuse nicht dahingehend verändert wird, dass das Schutzniveau beeinträchtigt wird. Dazu gehören Schäden an Kabeln, übermäßige Anzahl von Anschlüssen, Klemmen mit falschen Spezifikationen, Schäden an Dichtungen, falsche Montage der Schlauchanschlüsse usw.</li> <li>Es ist sicherzustellen, dass das Gerät sicher befestigt ist.</li> <li>Es ist sicherzustellen, dass die Dichtungen oder Dichtungsmaterialien nicht derart erodiert sind, dass sie das Eindringen von brennbaren Atmosphären nicht mehr verhindern können.</li> <li>Ersatzteile müssen die Angaben des Herstellers erfüllen.</li> </ul> <div style="border: 1px solid black; padding: 5px; margin-top: 10px;"> <p>HINWEIS: Die Verwendung von Silikon-Dichtstoff kann die Wirksamkeit einiger Leck-Detektortypen beeinträchtigen. Eigensichere Bauteile müssen nicht isoliert werden, bevor Arbeiten an ihnen ausgeführt werden.</p> </div>
!	<p>4. Reparatur von eigensicheren Bauteilen</p> <ul style="list-style-type: none"> <li>Legen Sie keine permanenten induktiven oder kapazitiven Lasten an der Schaltung an, ohne sicherzustellen, dass diese nicht die zulässigen Werte für Spannung und Stromstärke für die verwendete Ausrüstung übersteigen.</li> <li>Eigensichere Bauteile sind die einzigen Bauteile, die bei Vorhandensein einer brennbaren Atmosphäre bearbeitet werden können, auch wenn sie stromführend sind.</li> <li>Die Prüfeinrichtung muss den korrekten Nennwert aufweisen.</li> <li>Ersetzen Sie Bauteile nur durch vom Hersteller spezifizierte Teile. Vom Hersteller nicht spezifizierte Teile können zur Zündung von Kältemitteln in der durch ein Leck hervorgerufenen Atmosphäre führen.</li> </ul>
!	<p>5. Verkabelung</p> <ul style="list-style-type: none"> <li>Stellen Sie sicher, dass die Verkabelung nicht Verschleiß, Korrosion, übermäßigem Druck, Vibrationen, scharfen Kanten oder sonstigen nachteiligen Umweltauswirkungen unterliegt.</li> <li>Die Prüfung sollte auch den Auswirkungen von Alterung oder ständiger Vibration durch Quellen wie Kompressoren oder Ventilatoren Rechnung tragen.</li> </ul>
!	<p>6. Erkennung von brennbaren Kältemitteln</p> <ul style="list-style-type: none"> <li>Unter keinen Umständen sollten potenzielle Zündquellen für die Suche oder Erkennung von Kältemittelleckagen verwendet werden.</li> <li>Es darf keine Halogenlampe (oder ein anderer Detektor mit freibrennender Flamme) verwendet werden.</li> </ul>
!	<p>7. Die folgenden Lecksuchmethoden gelten als für alle Kältemittelsysteme geeignet.</p> <ul style="list-style-type: none"> <li>Bei der Verwendung von Detektoren mit einer Empfindlichkeit von 5 Gramm Kältemittel pro Jahr oder besser unter einem Druck von mindestens 0,25 mal dem maximalen zulässigen Druck (&gt;1,04 MPa, max 4,15 MPa), z. B. einem Universal-Sniffer, dürfen keine Leckagen detektiert werden. Zum Beispiel ein Universal-Sniffer.</li> <li>Elektronische Lecksucher können verwendet werden, um brennbare Kältemittel zu erkennen. Jedoch ist die Empfindlichkeit u. U. nicht ausreichend oder muss ggf. neu kalibriert werden. (Die Prüfgeräte sollten in einem kältemittelfreien Bereich kalibriert werden.)</li> <li>Es ist sicherzustellen, dass der Detektor keine potenzielle Zündquelle ist und sich für das verwendete Kältemittel eignet.</li> <li>Die Leck-Detektoren sollten auf einen Prozentsatz des Kältemittel-LFL-Werts festgelegt und gemäß dem verwendeten Kältemittel und dem entsprechenden Prozentsatz des Gases (max. 25 %) kalibriert werden.</li> <li>Für die meisten Kältemittel eignen sich auch Flüssigkeiten zur Leckageerkennung, zum Beispiel solche für Blasen- und Fluoreszenzmethode. Chlorhaltige Reinigungsmittel sind zu meiden, da Chlor mit dem Kältemittel reagieren und Kupferrohrleitungen angreifen kann.</li> <li>Wenn ein Leck vermutet wird, müssen alle offenen Flammen entfernt/gelöscht werden.</li> <li>Wird ein Kältemittel-Leck gefunden, das Lötarbeiten erfordert, muss das gesamte Kältemittel aus dem System abgesaugt oder (mithilfe von Abschaltventilen) in einem Teil des Systems entfernt vom Leck isoliert werden. Befolgen Sie beim Entfernen des Kältemittels die Vorkehrungen von Punkt 8.</li> </ul>
!	<p>8. Entfernung und Entleerung</p> <ul style="list-style-type: none"> <li>Wenn zu Reparaturen – oder für andere Zwecke – in den Kältemittelkreislauf eingegriffen wird, sind konventionelle Verfahren anzuwenden. Es ist jedoch wichtig, bewährte Methoden zu befolgen, da die Entflammbarkeit eine Rolle spielt. Das folgende Verfahren sollte eingehalten werden:</li> </ul> <div style="border: 1px solid black; padding: 5px; margin-top: 10px;"> <p>* Kältemittel entfernen -&gt; * Kreislauf mit Edelgas bereinigen -&gt; * Luftleer pumpen -&gt; * mit Edelgas bereinigen -&gt; * Kreislauf durch Schneiden oder Löten öffnen</p> </div> <ul style="list-style-type: none"> <li>Die Kältemittelladung sollte in die korrekten Recycling-Flaschen abgesaugt werden.</li> <li>Das System muss mit sauerstofffreiem Stickstoff (OFN) gespült werden, damit die Geräte sicher werden. (Bemerkung: OFN = sauerstofffreier Stickstoff, eine Art von Edelgas)</li> <li>Dieser Prozess muss möglicherweise mehrmals wiederholt werden.</li> <li>Druckluft oder Sauerstoff dürfen für diese Aufgabe nicht verwendet werden.</li> <li>Die Spülung soll erreicht werden, indem das Vakuum im System mit sauerstofffreiem Stickstoff unterbrochen und weiter gefüllt wird, bis der Betriebsdruck erreicht ist. Dann soll in die Atmosphäre entlüftet und schließlich wieder ein Vakuum hergestellt werden.</li> <li>Dieser Prozess soll wiederholt werden, bis im System kein Kältemittel mehr vorhanden ist.</li> <li>Wenn die endgültige sauerstofffreie Stickstoffladung verwendet wird, muss das System bis auf Atmosphärendruck entlüftet werden, damit Arbeiten stattfinden können.</li> <li>Dieser Vorgang ist unabdingbar, wenn Lötarbeiten an den Rohrleitungen durchgeführt werden sollen.</li> <li>Es ist zu sicherzustellen, dass sich das Ventil für die Vakuumpumpe nicht in der Nähe von potentiellen Zündquellen befindet und eine Belüftung zur Verfügung steht.</li> </ul>
!	<p>9. Ladeverfahren</p> <ul style="list-style-type: none"> <li>Neben den konventionellen Ladeverfahren müssen folgende Anforderungen eingehalten werden. <ul style="list-style-type: none"> <li>Es ist zu sicherzustellen, dass bei der Verwendung von Ladeeinrichtungen keine Kontamination von verschiedenen Kältemitteln auftritt.</li> <li>Schläuche und Leitungen sollten so kurz wie möglich sein, damit in ihnen so wenig Kältemittel wie möglich enthalten ist.</li> <li>Flaschen sind in einer geeigneten Position entsprechend der Anweisungen aufzubewahren.</li> <li>Es ist zu sicherzustellen, dass das Kältesystem geerdet ist, bevor es mit Kältemittel befüllt wird.</li> <li>Kennzeichnen Sie das System, wenn der Ladevorgang abgeschlossen ist (sofern nicht bereits erfolgt).</li> <li>Äußerste Sorgfalt ist anzuwenden, das Kältesystem nicht zu überfüllen.</li> </ul> </li> <li>Vor dem Nachladen des Systems muss dessen Druck mit sauerstofffreiem Stickstoff überprüft werden (siehe Punkt 7).</li> <li>Das System muss nach Abschluss des Ladevorgangs, jedoch noch vor der Inbetriebnahme auf Lecks überprüft werden.</li> <li>Eine nachfolgende Dichtheitsprüfung muss vor dem Verlassen des Standorts durchgeführt werden.</li> <li>Eine elektrostatische Aufladung kann entstehen und einen gefährlichen Zustand beim Laden und Ablassen des Kältemittels verursachen. Zur Vermeidung von Brand- und Explosionsgefahr leiten Sie die Reibungselektrizität während der Umsetzung ab, indem Sie vor dem Laden/Ablassen eine Erdung und einen Potenzialausgleich von Behältern und Anlagen durchführen.</li> </ul>

<b>!</b>	<p>10. Außerbetriebnahme</p> <ul style="list-style-type: none"> <li>• Vor der Durchführung dieses Verfahrens kommt es darauf an, dass der Techniker mit der Ausrüstung und allen Details komplett vertraut ist.</li> <li>• Als bewährte Verfahrensweise wird empfohlen, dass alle Kältemittel gefahrlos zurückgewonnen werden.</li> <li>• Bevor die Aufgabe durchgeführt wird, muss für den Fall, dass vor der Wiederverwendung der zurückgewonnen Kältemittel eine Analyse benötigt wird, eine Öl- und Kältemittelprobe entnommen werden.</li> <li>• Es ist notwendig, dass elektrischer Strom zur Verfügung steht, bevor mit der Aufgabe begonnen wird.             <ol style="list-style-type: none"> <li>a) Machen Sie sich mit der Ausrüstung und deren Funktionsweise vertraut.</li> <li>b) Das System ist elektrisch zu isolieren.</li> <li>c) Überprüfen Sie Folgendes, bevor Sie das Verfahren beginnen:                 <div style="border: 1px solid black; padding: 5px; margin: 5px 0;"> <ul style="list-style-type: none"> <li>• mechanische Handhabungstechnik ist bei Bedarf für den Umgang mit Kältemittelflaschen verfügbar;</li> <li>• die gesamte persönliche Schutzausrüstung ist verfügbar und wird richtig verwendet;</li> <li>• der Absaugprozess wird zu allen Zeiten von einer sachkundigen Person beaufsichtigt;</li> <li>• Absauggeräte und -flaschen erfüllen die entsprechenden Normen.</li> </ul> </div> </li> <li>d) Pumpen Sie nach Möglichkeit das Kältemittelsystem ab.</li> <li>e) Wenn ein Vakuum nicht möglich ist, implementieren Sie einen Verteiler, sodass das Kältemittel aus verschiedenen Teilen des Systems entfernt werden kann.</li> <li>f) Es ist sicherzustellen, dass sich die Flasche auf der Waage befindet, bevor die Absaugung durchgeführt wird.</li> <li>g) Starten Sie die Absaugmaschine, und arbeiten Sie getreu den Anweisungen.</li> <li>h) Überfüllen Sie die Flaschen nicht. (Nicht mehr als 80 Volumenprozent Flüssigfüllung.)</li> <li>i) Überschreiten Sie nicht den maximalen Betriebsdruck der Flasche, auch nicht vorübergehend.</li> <li>j) Wenn die Flaschen korrekt gefüllt wurden und der Prozess abgeschlossen ist, stellen Sie sicher, dass die Flaschen und die Ausrüstung unverzüglich vom Standort entfernt werden und alle Absperrventile an der Ausrüstung verriegelt sind.</li> <li>k) Das abgesaugte Kältemittel darf erst wieder in ein anderes Kältesystem eingefüllt werden, nachdem es gereinigt und überprüft wurde.</li> </ol> </li> <li>• Eine elektrostatische Aufladung kann entstehen und einen gefährlichen Zustand beim Laden bzw. Ablassen des Kältemittels verursachen. Zur Vermeidung von Brand- und Explosionsgefahr leiten Sie die Reibungselektrizität während der Umsetzung ab, indem Sie vor dem Laden/Ablassen eine Erdung und einen Potenzialausgleich von Behältern und Anlagen durchführen.</li> </ul>
<b>!</b>	<p>11. Kennzeichnung</p> <ul style="list-style-type: none"> <li>• Es sind Etiketten anzubringen, die besagen, dass die Ausrüstung außer Betrieb genommen und das Kältemittel entleert wurde.</li> <li>• Das Etikett muss datiert und unterzeichnet werden.</li> <li>• Es ist sicherzustellen, dass die Ausrüstung mit Etiketten gekennzeichnet wurde, die besagen, dass die Ausrüstung brennbare Kältemittel enthält.</li> </ul>
<b>!</b>	<p>12. Rückgewinnung</p> <ul style="list-style-type: none"> <li>• Beim Entfernen von Kältemittel aus einem System, entweder zur Wartung oder zur Außerbetriebnahme, wird als bewährte Verfahrensweise empfohlen, dass alle Kältemittel gefahrlos abgesaugt werden.</li> <li>• Beim Umfüllen von Kältemittel in die Flaschen ist sicherzustellen, dass nur geeignete Kältemittel-Absaugflaschen eingesetzt werden.</li> <li>• Es ist sicherzustellen, dass die korrekte Anzahl von Flaschen zum Aufnehmen der gesamten Systemladung verfügbar sind.</li> <li>• Alle zu verwendenden Flaschen sind für das abgesaugte Kältemittel ausgewiesen und entsprechend gekennzeichnet (d. h. spezielle Flaschen für die Rückgewinnung von Kältemittel).</li> <li>• Die Flaschen müssen mit einem Überdruckventil ausgestattet und die zugehörigen Absperrventile in einwandfreiem Zustand sein.</li> <li>• Die Recyclingflaschen sind luftleer und nach Möglichkeit gekühlt, bevor die Absaugung erfolgt.</li> <li>• Die Recycling-Ausrüstung muss in einwandfreiem Zustand sein und über eine grifffähige Reihe von Anweisungen bezüglich der Ausrüstung verfügen. Sie muss für die Absaugung von brennbaren Kältemitteln geeignet sein.</li> <li>• Darüber hinaus muss eine Reihe von geeichten Waagen zur Verfügung stehen und einen einwandfreien Zustand aufweisen.</li> <li>• Die Schläuche müssen komplett mit leakagefreien Trennkupplungen und in gutem Zustand vorliegen.</li> <li>• Überprüfen Sie vor Verwendung der Absaugmaschine, dass sie sich in einem einwandfreien Betriebszustand befindet, ordnungsgemäß gepflegt wurde und dass alle zugehörigen elektrischen Komponenten versiegelt sind, um im Falle einer Kältemittelfreisetzung eine Entzündung zu verhindern. Wenden Sie sich im Zweifelsfall an den Hersteller.</li> <li>• Das abgesaugte Kältemittel sollte in der korrekten Recycling-Flasche an den Kältemittellieferanten zurückgebracht und mit dem entsprechenden Entsorgungsnachweis versehen werden.</li> <li>• Mischen Sie keinesfalls Kältemittel in den Rückgewinnungsgeräten und vor allem nicht in den Flaschen.</li> <li>• Wenn Kompressoren oder Kompressoröle entfernt werden sollen, ist sicherzustellen, dass sie auf ein akzeptables Maß luftleer gepumpt wurden, um zu gewährleisten, dass kein brennbares Kältemittel im Schmierstoff verbleibt.</li> <li>• Der Leerungsprozess erfolgt vor der Rückgabe des Kompressors an die Lieferanten.</li> <li>• Es sollte lediglich eine Elektroheizung für das Kompressorgehäuse eingesetzt werden, um diesen Vorgang zu beschleunigen.</li> <li>• Wenn Öl aus einem System abgelassen wird, muss dies gefahrlos durchgeführt werden.</li> </ul>

**Beiliegendes Zubehör**

Nr.	Zubehörteil	Anzahl
1	 Ablaufbogen	1
2	 Gummikappe	7 (Für WH-UDZ03KE5*) 3 (Für WH-UDZ05KE5*, WH-UDZ07KE5* und WH-UDZ09KE5*)
3	 Auslassgitter	1 (Für WH-UDZ05KE5*, WH-UDZ07KE5* und WH-UDZ09KE5*)
4	 Metallplatte	2 (Für WH-UDZ05KE5*, WH-UDZ07KE5* und WH-UDZ09KE5*)
5	 Schraube	8 (Für WH-UDZ05KE5, WH-UDZ07KE5 und WH-UDZ09KE5*)

**Sonderzubehör**

Nr.	Zubehörteil	Anzahl
6	Gehäuseheizung CZ-NE2P	1

- Wenn das Außengerät in einer sehr kalten Region aufgestellt wird, ist nachdrücklich der Einbau einer optionalen Gehäuseheizung zu empfehlen. Einzelheiten zum Einbau siehe in der Installationsanleitung der (optionalen) Gehäuseheizung.
- Zugehöriger Leitungssatz (Für WH-UDZ05KE5\*, WH-UDZ07KE5\* und WH-UDZ09KE5\*) CZ-52F5,7,10BP
- Zugehöriger Leitungssatz (Für WH-UDZ03KE5\*) CZ-4F5,7,10BP

# 1 WAHL DES EINBAUORTS

- Wenn sich über dem Gerät zum Schutz vor direkter Sonneneinstrahlung oder Regen eine Markise befindet, ist darauf zu achten, dass die Luftführung durch das Gerät nicht behindert wird.
- Vermeiden Sie die Installation von Modell WH-UDZ03KE5\* in Bereichen, wo die Umgebungstemperatur unter -20°C fallen kann.
- Vermeiden Sie die Installation der Modelle WH-UDZ05KE5\*, WH-UDZ07KE5\* und WH-UDZ09KE5\* in Bereichen, wo die Umgebungstemperatur unter -25°C fallen kann.
- Die angegebenen Abstände von Wänden, Decken, Zäunen oder anderen Hindernissen sind einzuhalten.
- Hindernisse, die zu einem luftseitigen Kurzschluss führen können, sind zu vermeiden.
- Wenn das Außengerät in Meeresnähe oder in Gegenden mit erhöhtem Schwefel- oder Öldampfgehalt (Maschinenöl u. ä.) installiert wird, kann die Lebensdauer verkürzt sein.
- Bei Leitungslängen über 10 m ist entsprechend den Angaben in der Tabelle Kältemittel aufzufüllen.

Modell	Leitungslänge		Vorgeladenes Kältemittel (kg)	Nennlänge (m)		Max. Höhenunterschied (m)	Min. Leitungslänge (m)	Max. Leitungslänge (m)	Zusätzliche Kältemittelfüllung (g/m)
	Gas	Flüssig		Für das Wärmepumpen-Innengerät	Für Hydromodul + Speicher				
WH-UDZ03KE5*	Ø12,7mm (1/2")	ø6,35mm (1/4")	0,90	7	7	20	3	25	20
WH-UDZ05KE5*, WH-UDZ07KE5* und WH-UDZ09KE5*	Ø15,88mm (5/8")	ø6,35mm (1/4")	1,30	7	7	30	3	50	25

Beispiel: WH-UDZ03KE5\*

Bei einer Leitungslänge von 15 m sind 100 g Kältemittel aufzufüllen. [(15-10) m x 20 g/m = 100 g]

# 2 MONTAGE DES AUSSENGERÄTS

## INSTALLATIONSPLAN

- Hindernisse sollten sich auf nicht mehr als 2 Seiten befinden. Für eine optimale Luftführung oder für die Aufstellung mehrerer Geräte nebeneinander wenden Sie sich an Ihren Fachhändler.
- Die Abbildung dient nur der Erläuterung.

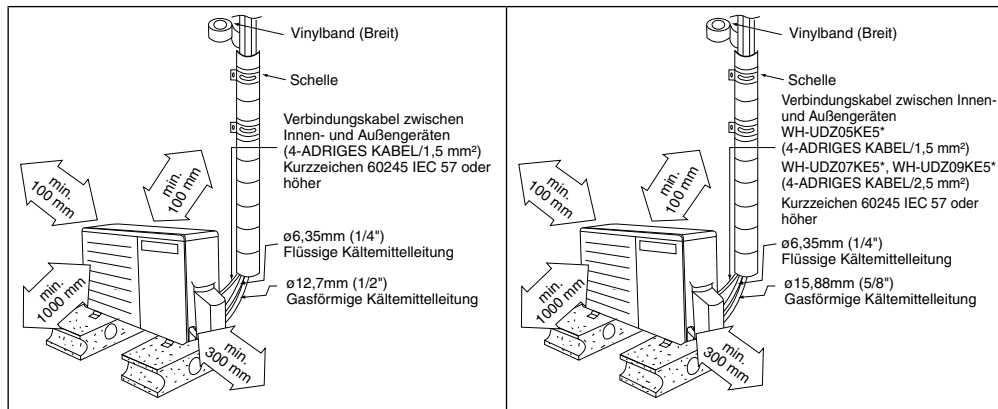

Für WH-UDZ03KE5\*

Für WH-UDZ05KE5\*, WH-UDZ07KE5\* und WH-UDZ09KE5\*

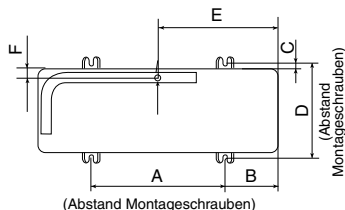

Modell	A	B	C	D	E	F
WH-UDZ03KE5*	540	160	20	330	430	46
WH-UDZ05KE5*, WH-UDZ07KE5* und WH-UDZ09KE5*	613	130	24	360,5	543	32

(Gerät : mm)

- Nach der Wahl des Standorts ist das Gerät entsprechend des Installationsplans zu montieren.
- 1. Gerät auf einem Betonfundament oder einem stabilen Grundrahmen waagrecht ausrichten und verschrauben (ø10 mm).
- 2. Bei Montage auf dem Dach sind Umwelteinflüsse, wie z. B. starke Winde und Erdbeben, zu bedenken. Ziehen Sie bitte den Installationsunterbau mit Schrauben oder Nägeln gut fest.

## WASSERABLAUF DES AUSSENGERÄTS

- Bei Verwendung eines Ablaufbogens **1** sind die nachfolgenden Hinweise zu beachten:
  - Das Gerät sollte auf einen mindestens 50 mm hohen Unterbau gestellt werden.
  - Die Öffnungen  $\varnothing 20$  mm sind mit den Gummikappen **2** zu verschließen (siehe nachfolgende Abbildung).
  - Verwenden Sie bei Bedarf ein Auffangfach (bauseits), um das Ablaufwasser des Außengeräts zu entsorgen.
- Wenn das Gerät in Gegenden zum Einsatz kommt, in denen die Temperatur 2 bis 3 Tage lang unter dem Gefrierpunkt liegen kann, sollten der Ablaufbogen **1** und die Gummikappen **2** nicht verwendet werden, da sonst das Wasser gefrieren und den Ventilator blockieren kann.

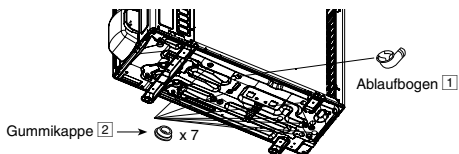

WH-UDZ03KE5\*

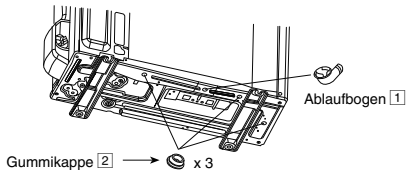

WH-UDZ05KE5\*, WH-UDZ07KE5\* und WH-UDZ09KE5\*

## 3 MONTAGE DES AUSLASSGITTERS

- Dieser Abschnitt betrifft nur WH-UDZ05KE5\*, WH-UDZ07KE5\* und WH-UDZ09KE5\*.
- Stellen Sie vor der Montage des Auslassgitters **3** sicher, dass Sie das Außengerät mit einer Schraubenmutter auf Beton oder an einem starren Rahmen montiert ist.
- Haken Sie die Metallplatte **4** an 2 Positionen an der Frontplatte des Schanks ein und ziehen Sie sie mit der Schraube **5** fest. (Abbildung a)
- Haken Sie das Auslassgitter **3** an 4 Positionen an der Frontplatte des Schanks ein. (Abbildung b)
- Befestigen Sie das Auslassgitter mit den Schrauben **5** an 6 Positionen an der Frontplatte des Schanks. (Abbildung c)

### ACHTUNG

Stellen Sie vor dem Einschalten des Außengeräts sicher, dass das Auslassgitter als Schutz gegen den rotierenden Ventilator angebracht ist.



Abbildung a



Abbildung b

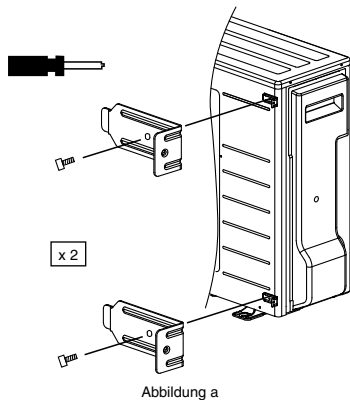

Abbildung c

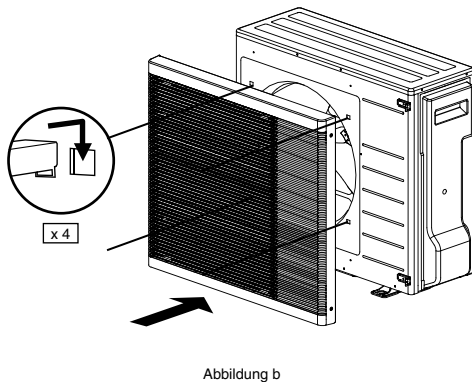

## 4 ANSCHLUSS DER ROHRLEITUNGEN

### ANSCHLUSS DER ROHRLEITUNGEN AN DAS AUSSENGERÄT

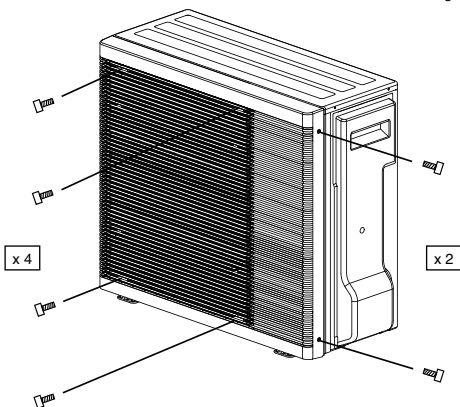
Leitungslängen bestimmen und Rohre mit einem Rohrschneider auf Länge schneiden. Grate an den Schneidkanten entfernen. Vor dem Bördeln nicht vergessen, die Überwurfmutter (am Ventil angebracht) aufzuschieben. Rohre und Ventile mittig ausrichten und Überwurfmutter mit dem Drehmomentschlüssel anziehen. Dabei sind die in der Tabelle angegebenen Drehmomente zu beachten.

Modell	Rohrgröße (Anzugsmoment)	
	Gas	Flüssig
WH-UDZ03KE5*	ø12,7mm (1/2") [55 N•m]	ø6,35mm (1/4") [18 N•m]
WH-UDZ05KE5*, WH-UDZ07KE5* und WH-UDZ09KE5*	ø15,88mm (5/8") [65 N•m]	ø6,35mm (1/4") [18 N•m]

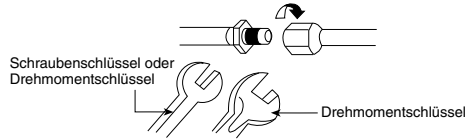

Zum Anziehen der Verbindungen sind zwei Schraubenschlüssel zu verwenden.

(Falls die Muttern überdreht werden, können die Bördelverbindungen brechen oder undicht werden.)

## SCHNEIDEN UND BÖRDELN DER ROHRE

1. Rohre mit einem Rohrschneider auf Länge schneiden.
2. Grate mit einer Reibahle entfernen. Werden die Grate nicht entfernt, kann dies zu Undichtigkeiten führen. Beim Entgraten das Rohrende nach unten halten, damit keine Metallspäne in das Rohr fallen.
3. Nach dem Aufschieben der Bördelmutter Rohrende bördeln.



1. Schneiden



2. Entgraten

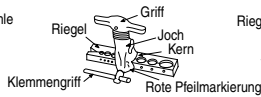

3. Bördeln

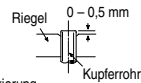

### ■ Unsachgemäße Bördelung ■



Eine korrekte Bördelung ist gleichmäßig dick und glänzt. Die Auflagefläche, die auf dem Anschlussstück zu liegen kommt, muss vollkommen glatt sein.

# 5 LUFTDICHTHEITSPRÜFUNG DES KÄLTESYSTEMS

⊘ Bereinigen Sie die Luft nicht mit Kältemitteln, sondern verwenden Sie zum Entlüften der Installation eine Vakuumpumpe.

❗ Es gibt kein zusätzliches Kältemittel in der Außeneinheit für die Luftspülung.

- Bevor das System mit dem Kältemittel beladen und das Kältesystem in Betrieb genommen wird, müssen die unten aufgeführten Standortprüfverfahren und Annahmekriterien von zertifizierten Technikern und/oder dem Installateur überprüft werden:-
- Überprüfen Sie das gesamte System auf Undichtigkeiten.

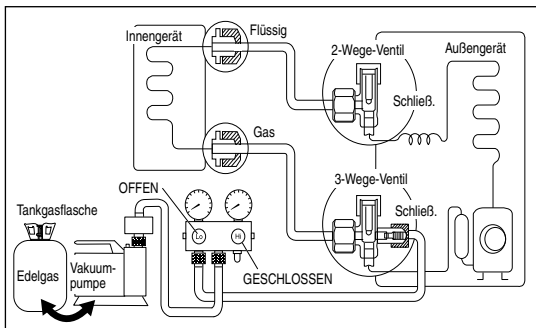
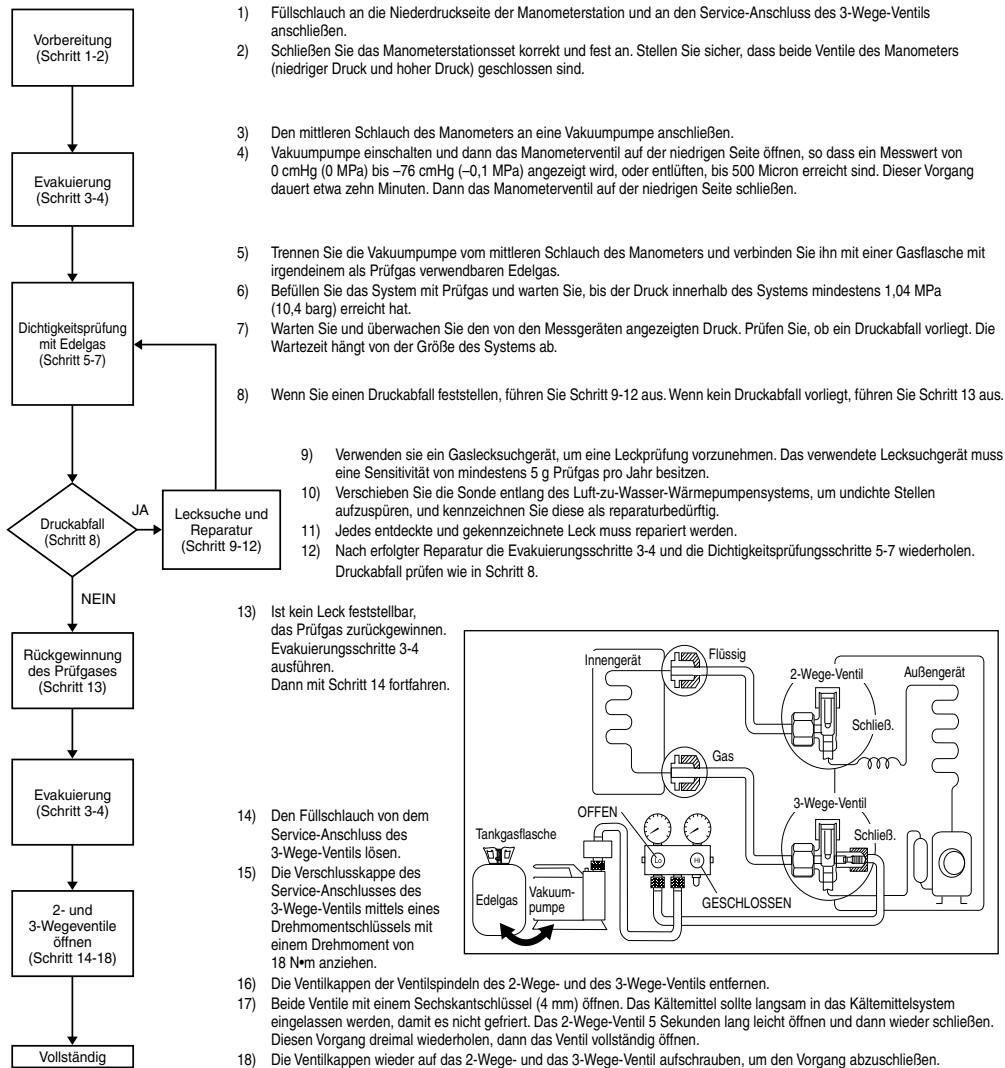

**Hinweise:**

- Empfehlungen für die Verwendung eines der folgenden Lecksuchgeräte,
- I) Universeller Schnüffellecksucher
  - II) Elektronischer Halogen-Lecksucher
  - III) Ultraschall-Lecksucher

## 6 KABELANSCHLUSS AM AUßENGERÄT

(FÜR WEITERE HINWEISE SIEHE DEN ANSCHLUSSPLAN DES GERÄTS.)

1. Abdeckung des Anschlusskastens abschrauben.
2. Zur Verbindung von Innen- und Außengerät ist ein zugelassenes flexibles Kabel mit Polychloroprenmantel, Kurzzeichen 60245 IEC 57 oder höher (siehe folgende Tabelle), zu verwenden.

Modell	Technische Daten des flexiblen Kabels
WH-UDZ03KE5*, WH-UDZ05KE5*	4 x (1,5 mm <sup>2</sup> )
WH-UDZ07KE5*, WH-UDZ09KE5*	4 x (2,5 mm <sup>2</sup> )

Anschlussklemmen des Innengeräts	1	2	3	
Leitungsfarbe				
Anschlussklemmen des Außengeräts	1	2	3	

3. Das Kabel mit der Klammbebefestigung im Anschlusskasten anschließen.
4. Bringen Sie die Abdeckung des Anschlusskastens mit einer Schraube wieder an ihrer ursprünglichen Position an.

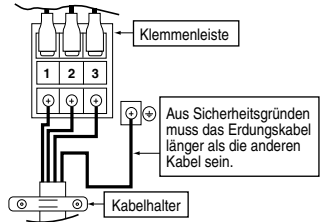

**⚠ VORSICHT**

**⚡** Das Gerät muss ordnungsgemäß geerdet werden.

### ABISOLIERUNG UND KABELANSCHLUSS

Abisolieren

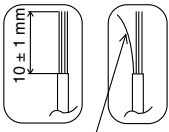

Beim Anklammern keine Litzen abstehen lassen

Klemmenleiste für Verbindung zwischen Innen- und Außengerät

min. 5 mm zwischen den Kabeln

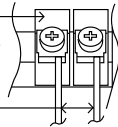

Leiter vollständig eingeführt



ZULÄSSIG

Leiter zu weit eingeführt



UNZULÄSSIG

Leiter nicht vollständig eingeführt



UNZULÄSSIG

## 7 ISOLIEREN DER KÄLTEITUNGEN

1. Die Isolierung der Leitungsanschlüsse sollte entsprechend der Darstellung unter „Montage des Innen- und Außengeräts“ durchgeführt werden. Das isolierte Rohr sollte umhüllt werden, um zu verhindern, dass Wasser in die Rohrleitungen gelangt.
2. Falls der Ablaufschlauch oder die Kälteleitungen im Raum selbst verlaufen, kann sich Tauwasser bilden. Aus diesem Grund sollte die Isolierung zusätzlich mit mindestens 6 mm dickem Isolierschaum verbessert werden.

**⚠ ACHTUNG**

Wenn das Außengerät während der Installation oder Wartung gereinigt werden muss, darf dazu kein Lösungsmittel auf Kohlenwasserstoffbasis verwendet werden.